

Центробежные, горизонтальные,  
одноступенчатые насосы

Едновтичащи, едностъпални  
центробежни помпи

End-suction, single-stage  
centrifugal pumps

НАСОСЫ ТИПА  
ПОМПИ ТИП  
PUMPS TYPE

E, EM, ET



**В VIPOM**



## **Мы работаем для Вас**

### **Компания:**

ВИПОМ АО является крупнейшим производителем насосов и насосного оборудования на территории Болгарии.

ВИПОМ - новое имя предприятия, ранее известного как завод имени "Георгия Димитрова", продукция которого хорошо известна на территории стран СНГ.

ВИПОМ АО расположен в городе Видин, на берегу реки Дунай, на границе с Сербией и Румынией. Географическое расположение города-порта обеспечивает удобные транспортные коммуникации по суше и воде.

### **Наша цель:**

Предложить нашим клиентам надежные и экономичные насосы и насосные агрегаты, а также услуги по проектированию сопутствующих систем.

### **Наша продукция:**

Наша продукция - это качественные насосы и насосные агрегаты для:

- водоснабжения
- полива и осушения земель
- канализационных систем
- для загрязненной воды
- теплоэнергетики
- домового хозяйства
- судостроения
- строительства
- промышленности.

А также:

- микро-ГЭС с мощностью до 500 кВт
- промышленное и художественное чугунное литье, весом до двух тонн.

Кроме того, мы осуществляем:

- Инженерную деятельность по проектированию и производству машинной и электрической части водоснабжающих, осушительных и поливных насосных станций.

### **Наши стандарты:**

Продукция завода "Випом" отвечает европейским стандартам СЕ. Для повышения конкурентоспособности производимой продукции внедрена система управления качеством продукции в соответствии со стандартом ISO9001.

### **Наша стратегия:**

Мы стремимся к расширению позиций нашей торговой марки на рынках стран СНГ: России, Украины, Грузии, Казахстана, Узбекистана; стран Среднего Востока, а также на удаленных рынках Северной Африки и Карибского бассейна.

ВИПОМ АО располагает офисами в Софии (Болгария) и Москве (Россия). К Вашим услугам наши агенты в Египте, Алжире, Иордании, Тунисе, Македонии, Сербии и на Кубе.

### **Мы и наши клиенты:**

Команда квалифицированных специалистов, инженеров, конструкторов делает все возможное, чтобы удовлетворить Ваши потребности в насосном оборудовании.

## ОДНОСТУПЕНЧАТЫЕ, ЦЕНТРОБЕЖНЫЕ НАСОСЫ ТИПА "Е" ПО EN 733:1995 ДЛЯ PN = 10 bar

Горизонтальные одноступенчатые насосы типа "Е" ("ЕМ" - моноблочная конструкция) выпускаются в следующих вариантах исполнения:

- для перекачивания воды и схожих с ней по вязкости и химической активности жидкостей температурой до 85°C.
- для перекачивания воды и схожих с ней по вязкости и химической активности жидкостей температурой до 120°C (кроме "ЕМ").
- для перекачивания воды и схожих с ней по вязкости и химической активности жидкостей температурой до 140°C (серия "ЕТ").
- для перекачивания нефтепродуктов вязкостью до 120 сСт температурой до 85°C.
- для перекачивания нефтепродуктов вязкостью до 120 сСт температурой до 120°C (кроме "ЕМ").
- для перекачивания химически активных жидкостей. Материал изготовления проточной части - 12X18H9T.

Габаритные и присоединительные размеры по БДС EN 733 : 2003, размеры фланцев по ISO 7005 2 : 1998. Испытания насосов согласно БДС EN ISO 9906 : 2000+AC:2006, технические данные приведены для воды при температуре 20°C.

### Обозначение насосов: ЕТ-А/40-125-ЧУ, ЕМ-А/40-125-СУ-01, Е-А/40-125-СУ-01

- Е - одноступенчатый
- Т - исполнение с камерой охлаждения подшипников
- М - моноблочное исполнение
- А (В) - варианты с уменьшенным рабочим колесом
- 40 - диаметр нагнетательного патрубка, мм
- 125 - округленный диаметр рабочего колеса, мм
- ЧУ - вариант с торцевым уплотнением
- СУ - вариант с сальниковым уплотнением
- 01 - вариант материального исполнения.

Поз. №	Деталь	Материальное исполнение				
		Чугун	Углеродистая сталь	Сталь 40X13	Сталь 12X18H9T	Бронза
1	Корпус	✓	✓	✓	✓	✓
5	Корпус сальника	✓	✓	✓	✓	✓
2	Колесо рабочее	✓	✓	✓	✓	✓
3	Гайка фасонная		✓	✓	✓	✓
4	Кольцо уплотнительное	✓	✓	✓	✓	✓
16	Фланец сальника	✓		✓	✓	✓
18	Кольцо сальника	✓		✓	✓	✓
6	Торцевое уплотнение	Карбид вольфрама / Керамика / Графит / Нержавеющая сталь / Витон				
7	Втулка предохранительная	Чугун / Сталь Хром 13% / Нержавеющая сталь				
8	Корпус подшипника	Чугун				
11	Крышка					
12	Стойка					
14	Диск					
9	Вал		✓	✓	✓	
13	«О»-Кольцо	Бутил-каучук/ Витон				
15						
17	Набивка сальниковая	Хлопок / Тефлон				

#### ОБОЗНАЧЕНИЕ МАТЕРИАЛОВ

Материал	БДС	DIN	ГОСТ
Чугун	СЧ 20	GG 20	СЧ 20
Бронза	CuSn3Zn7Pb5Ni1	GB-CuSn2ZnPb	3-7-5-1(Бр.ОЦСН)
Нержавеющая сталь	X18H10TC	X6CrNiTi18 10	12X18H9T
Сталь Хром 13%	4X13	X46Cr13	40X13
Углеродистая сталь	45	C45	45

 ПОМПИ ЕДНОСТЪПАЛНИ  
 ЦЕНТРОБЕЖНИ

## ПОМПИ ЕДНОСТЪПАЛНИ, ЦЕНТРОБЕЖНИ ТИП "Е"

### ПО EN 733 : 1995 ЗА PN = 10 bar

Хоризонталните едностъпални помпи тип "Е" ("ЕМ"- моноблочно изпълнение) имат следните варианти на изпълнение:

- За транспортиране на вода и сходни с нея по вискозитет и химическа активност течности с температура до 85°C.
- За транспортиране на вода и сходни с нея по вискозитет и химическа активност течности, с температура до 120°C (без"ЕМ").
- За транспортиране на вода и сходни с нея по вискозитет и химическа активност течности с температура до 140°C (серия "ЕГ").
- За транспортиране на нефтопродукти с вискозитет до 120 cSt и температура до 85°C.
- За транспортиране на нефтопродукти с вискозитет до 120 cSt и температура до 120°C (без "ЕМ").
- За транспортиране на химически активни течности с материалното изпълнение на проточната част - стомана X18H10TC.

Габаритните и присъединителни размери на помпите са оп БДС EN 733:2003, размерите на фланците са по ISO 7005-2:1998.

Изпитването на помпите е по БДС EN ISO 9906:2000+AC:2006. Техническите параметри се отнасят за вода с температура 20°C.

#### Означението на помпите включва следните символи:

ПРИМЕР: **ЕТ - А/40 - 125 - ЧУ - 01** или **ЕМ- А/40 - 125 - СУ - 01**

Е - едностъпална

Т - с камера за охлаждане на лагерите

М - моноблочно изпълнение

А (В) - вариант с намален диаметър на работното колело

40 - диаметър на нагнетателния отвор в mm

125 - приблизителен диаметър на работното колело в mm

ЧУ - вариант с механично челно уплътнение

СУ - вариант със салниково уплътнение

01 - вариант на материално изпълнение

Поз. №	Детайл	Материално изпълнение				
		Чугун	Въглеродна стомана	Стомана 4Х13	Стомана Х18Н10ТС	Бронз
1	Тяло	✓	✓	✓	✓	✓
5	Тяло салниково	✓	✓	✓	✓	✓
2	Колело работно	✓	✓	✓	✓	✓
3	Гайка фасонна		✓	✓	✓	✓
4	Пръстен улътнителен	✓	✓	✓	✓	✓
16	Фланец салников	✓		✓	✓	✓
18	Пръстен салников	✓		✓	✓	✓
6	Механично уплътнение	Волфрамов карбид / Керамика / Графит / Неръждаема стомана / Витон				
7	Втулка предпазна	Чугун / Стомана Хром 13% / Неръждаема стомана				
8	Тяло лагерно	Чугун				
11	Капачка					
12	Стойка					
14	Диск					
9	Вал		✓	✓	✓	
13	О "-Пръстени	Бутил-каучук/ Витон				
15						
17	Набивки салникови	Памук / Тефлон				

#### ОЗНАЧЕНИЕ НА МАТЕРИАЛИТЕ

Материал	БДС	DIN	ГОСТ
Чугун	СЧ 20	GG 20	СЧ 20
Бронз	CuSn3Zn7Pb5Ni1	GB-CuSn2ZnPb	3-7-5-1(Бр.ОЦСН)
Неръждаема стомана	X18H10TC	X6CrNiTi18 10	12Х18Н9Т
Стомана Хром 13%	4Х13	X46Cr13	40Х13
Въглеродна стомана	45	С45	45



## END-SUCTION, SINGLE-STAGE CENTRIFUGAL PUMPS ACC. TO EN 733 : 1995 PN = 10 bar

Horizontal single-stage pumps type "E" ("EM" - mono-block version). There are the following designs:

- for pumping water and liquids similar to water in viscosity and chemical activity with temperatures up to 85°C.
- for pumping water and liquids similar to water in viscosity and chemical activity with temperatures up to 120°C ("EM" not included).
- for pumping water and liquids similar to water in viscosity and chemical activity with temperatures up to 140°C ("ET" version).
- for pumping petroleum products with viscosity to 120cSt and temperatures up to 85°C.
- for pumping petroleum products with viscosity to 120cSt and temperatures up to 120°C ("EM" not included).
- for pumping chemically active liquids. The material of construction of flowing part - X6CrNiTi 18 10.

Overall and mounting dimensions in compliance with BDS EN 733 : 2003, the dimensions of flanges in compliance with ISO 7005 2 : 1998. The pumps are tested in compliance with BDS EN ISO 9906:2000+AC:2006, the technical parameters are given for water with temperature 20°C.

**The indication of the pumps includes the following symbols:**

EXAMPLE: **ET- A/40 - 125 MS, or EM - A/40 - 125 -GS -01; E- A/40 - 125-GS-01**

- E- single-stage
- T - bearings cooling chamber
- M - mono-block
- A (B) - reduced impeller diameter variant
- 40 - diameter of discharge pipe, mm
- 125 - impeller diameter, mm
- MS - mechanical seal version
- GS - gland seal version
- 01 - construction materials version.

Item №	Detail	Construction materials				
		Cast iron	Carbon steel	Steel X46Cr13	Steel X6CrNiTi 18 10	Bronze
1	Casing	✓	✓	✓	✓	✓
5	Stuffing box	✓	✓	✓	✓	✓
2	Impeller	✓	✓	✓	✓	✓
3	Dapper screw-nut		✓	✓	✓	✓
4	Packing ring	✓	✓	✓	✓	✓
16	Gland flange	✓		✓	✓	✓
18	Sealing ring	✓		✓	✓	✓
6	Mechanical seal	Tungsten Carbid / Ceramics/ Graphite/ Stainless steel / Viton				
7	Protective sleeve	Cast iron / Steel Chrome 13% / Stainless steel				
8	Bearing housing	Cast iron				
11	Cap					
12	Support					
14	Disc					
9	Shaft		✓	✓	✓	
13	"O"- Rings	Butyl rubber / Viton				
15						
17	Gland seal	Cotton / PTFE (Teflon)				

### INDICATION OF MATERIALS

Material	BDS (Bulgarian State Standard)	DIN	GOST (Russian State Standard)
Cast iron	C4 20	GG 20	C4 20
Bronze	CuSn3Zn7Pb5Ni	GB CuSn2ZnPb	3-7-5-1(Бр.ОЦЧ)
Stainless steel	X18H10TC	X6CrNiTi 18 10	12X18H9T
Steel Chrome 13%	4X13	X46Cr13	40X13
Carbon steel	45	C45	45

**РАЗРЕЗ НАСОСОВ ТИПА "Е"**

**РАЗРЕЗ НА ПОМПИ ТИП "Е"**

**SECTIONAL DRAWING OF PUMP TYPE "E"**

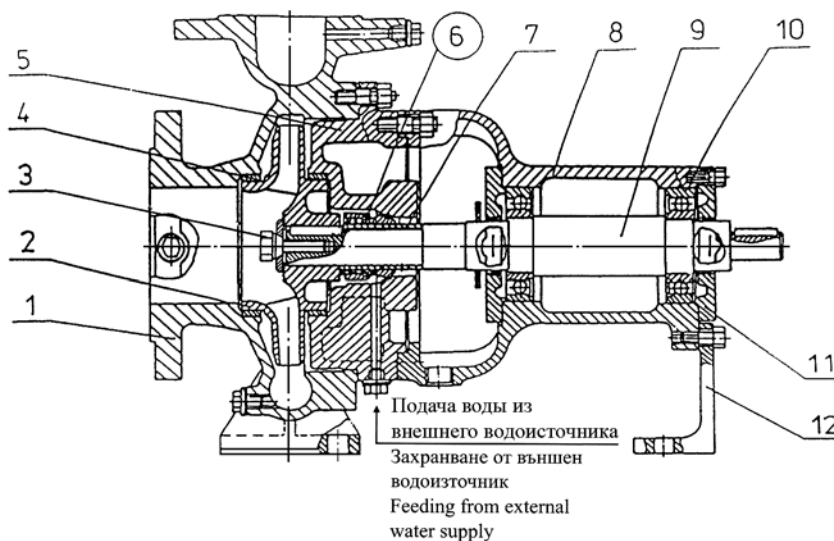

**ВАРИАНТ САЛЬНИКОВОЕ УПЛОТНЕНИЕ, ВАРИАНТ "ЕТ"**

**ВАРИАНТ САЛНИКОВО УПЛЪТНЕНИЕ, ВАРИАНТ "ЕТ"**

**GLAND-SEAL VERSION "ET" VERSION**

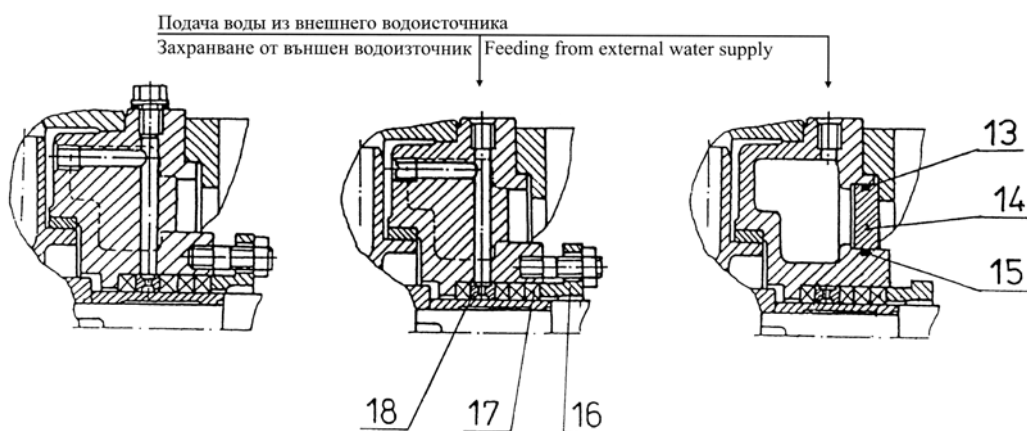

- 1. Корпус
- 2. Колесо рабочее
- 3. Болт крепежный
- 4. Кольцо уплотнительное
- 5. Корпус сальника
- 6. Торцевое уплотнение
- 7. Втулка
- 8. Корпус подшипника
- 9. Вал
- 10. Однорядный шарикоподшипник
- 11. Крышка
- 12. Стойка
- 13. "О"- кольцо
- 14. Диск
- 15. "О"- кольцо
- 16. Фланец сальниковый
- 17. Набивка
- 18. Кольцо сальниковое

- 1.Тяло
- 2. Колело работно
- 3. Болт законтраящ
- 4. Пръстен уплътнителен
- 5. Тяло салниково
- 6. Уплътнение механично - челно
- 7. Втулка
- 8. Тяло лагерно
- 9. Вал
- 10. Лагер сачмен едноредов
- 11.Капачка
- 12. Стойка
- 13. "О"- пръстен
- 14. Диск
- 15. "О"- пръстен
- 16. Фланец салников
- 17. Набивка
- 18.Пръстен салников

- 1.Casing
- 2.Impeller
- 3.Lock bolt
- 4.Packing ring
- 5.Stuffing box
- 6.Mechanical seal
- 7. Protective sleeve
- 8.Bearing housing
- 9.Shaft
- 10.Single-row ball bearing
- 11.Cap
- 12.Support
- 13."O"-ring
- 14.Disk
- 15."O"-ring
- 16.Gland flange
- 17.Gland seal
- 18.Sealing ring

**РАЗРЕЗ НАСОСОВ ТИПА "ЕМ"**  
**РАЗРЕЗ НА ПОМПИ ТИП "ЕМ"**  
**SECTIONAL DRAWING OF PUMP TYPE "EM"**

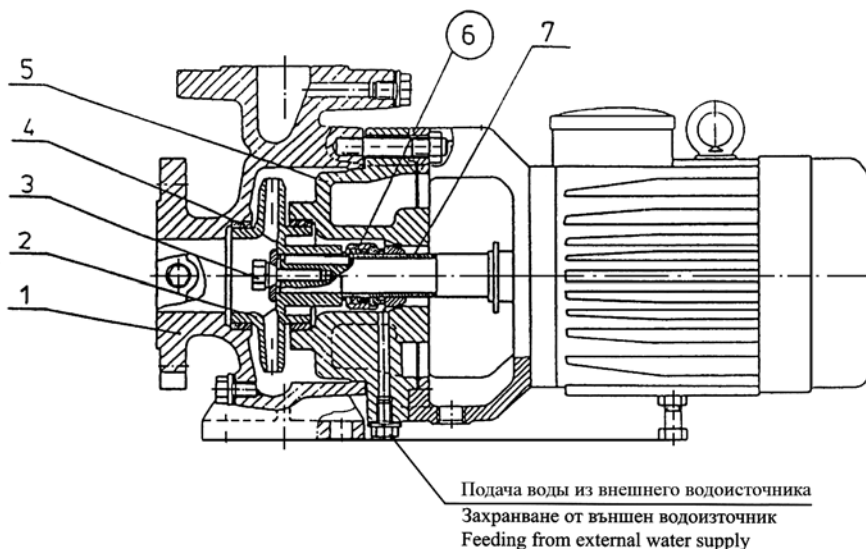

**ВАРИАНТ САЛЬНИКОВОЕ УПЛОТНЕНИЕ, ВАРИАНТ "ЕТ"**  
**ВАРИАНТ САЛНИКОВО УПЛЪТНЕНИЕ, ВАРИАНТ "ЕТ"**  
**GLAND-SEAL VERSION "ET" VERSION**

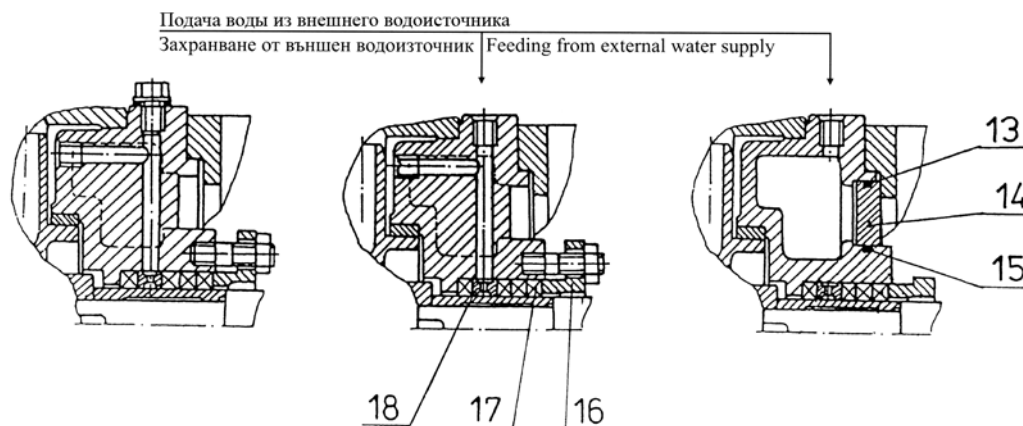

- |                          |                                 |                      |
|--------------------------|---------------------------------|----------------------|
| 1. Корпус                | 1.Тяло                          | 1.Casing             |
| 2. Колесо рабочее        | 2. Колело работно               | 2.Impeller           |
| 3. Болт крепежный        | 3. Болт законтрящ               | 3.Lock bolt          |
| 4. Кольцо уплотнительное | 4. Пръстен уплътнителен         | 4.Packing ring       |
| 5. Корпус сальника       | 5. Тяло салниково               | 5.Stuffing box       |
| 6. Торцевое уплотнение   | 6. Уплътнение механично - челно | 6.Mechanical seal    |
| 7. Втулка                | 7. Втулка                       | 7. Protective sleeve |
| 13. "O"- кольцо          | 13. "O"- пръстен                | 13."O"-ring          |
| 14. Диск                 | 14. Диск                        | 14.Disk              |
| 15. "O"- кольцо          | 15. "O"- пръстен                | 15."O"-ring          |
| 16. Фланец сальниковый   | 16. Фланец салников             | 16.Gland flange      |
| 17. Набивка              | 17. Набивка                     | 17.Gland seal        |
| 18. Кольцо сальниковое   | 18.Пръстен салников             | 18.Sealing ring      |

**Q-H ДИАГРАММЫ НАСОСОВ ТИПА "Е", "ЕМ", "ЕТ"**

**Q-H ДИАГРАМИ НА ПОМПИ ТИП "Е", "ЕМ", "ЕТ"**

**Q-H DIAGRAMS OF PUMPS TYPE "E", "EM", "ET"**

$n=2900\text{min}^{-1}$

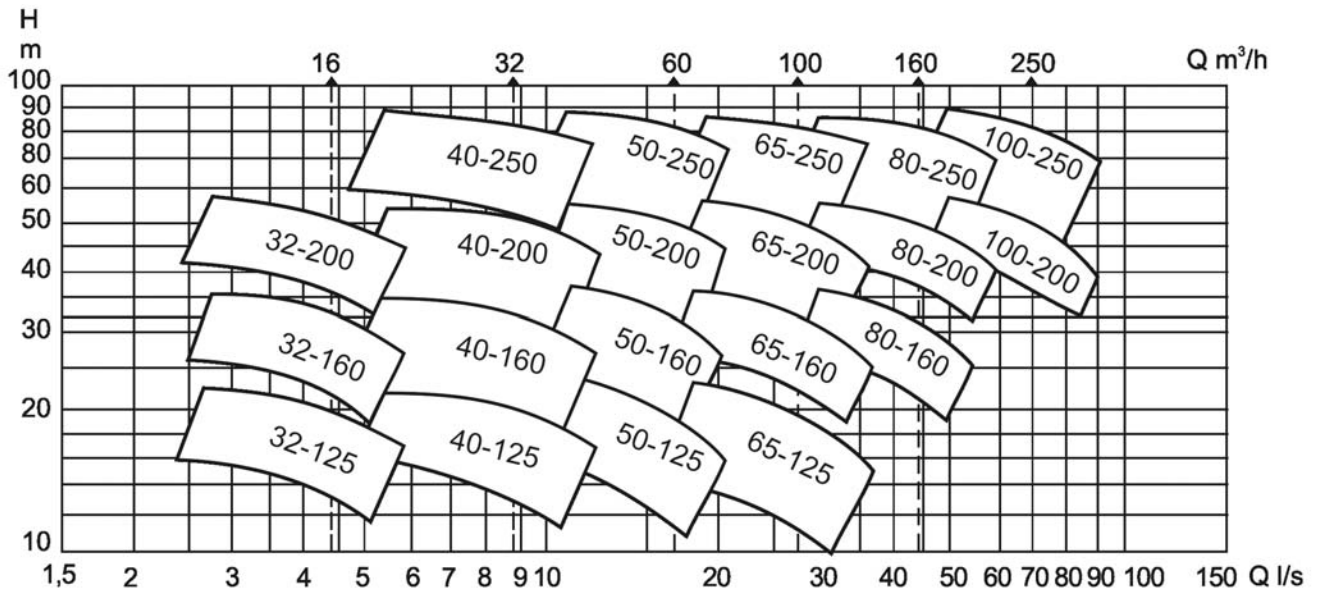

**Q-H ДИАГРАММЫ НАСОСОВ ТИПА "Е", "ЕТ"**

**Q-H ДИАГРАМИ НА ПОМПИ ТИП "Е", "ЕТ"**

**Q-H DIAGRAMS OF PUMPS TYPE "E", "ET"**

$n=1450\text{min}^{-1}$

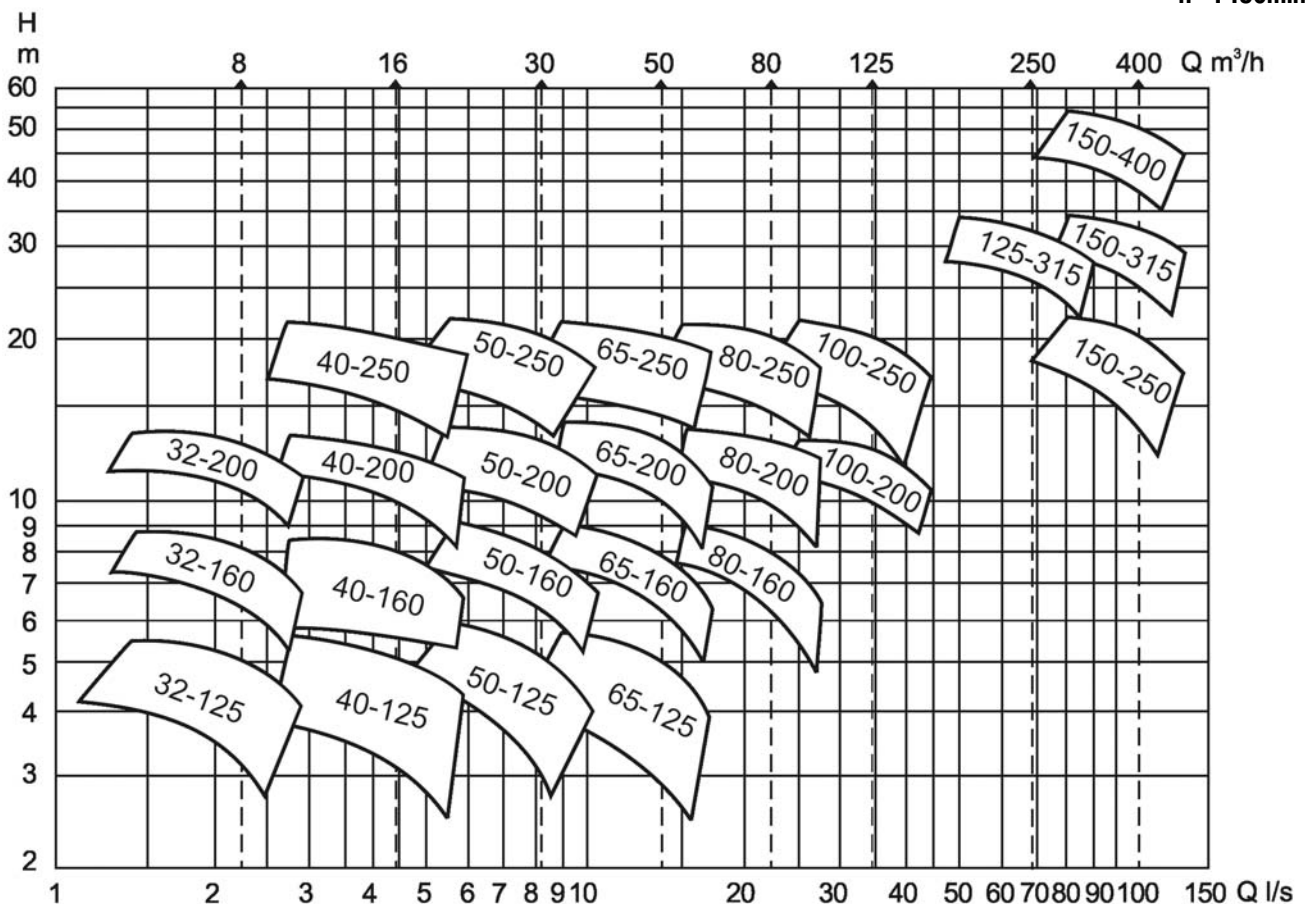



**ТЕХНИЧЕСКИЕ ДАННЫЕ**
**ТЕХНИЧЕСКИ ПАРАМЕТРИ**
**TECHNICAL PARAMETERS**

n=2900min <sup>-1</sup>						
Насос типа Помпа тип Pump type	Q l/s	H m	η %	NPSH m	P kW	D <sub>2</sub> mm
E/32 – 125	2,8	22	47	1,5	2,2	133
EM/32 – 125	4,5	20	61	2		
ET/32 – 125	5,8	16,5	58	3,3		
E – A/32 – 125	2,5	19	43	1,4	1,5	127
EM – A/32 – 125	4,2	17	58	1,8		
ET – A/32 – 125	5,4	13,5	56	3,2		
E – B/32 – 125	2,2	16,5	38	1,1	1,1	120
EM – B/32 – 125	3,9	14	53	1,6		
ET – B/32 – 125	5	11	50	3		
E/32 – 160	2,8	35	45	1	4	162
EM/32 – 160	4,5	32	56	1,5		
ET/32 – 160	5,8	27	52	2,5		
E – A/32 – 160	2,5	29	42	0,8	3	150
EM – A/32 – 160	4,2	26	51	1,4		
ET – A/32 – 160	5,5	21	47	2,4		
E/32 – 200	2,8	53	38	1	5,5	200
EM/32 – 200	4,5	50	55	1,5		
ET/32 – 200	5,8	44	54	2,5		
E – A/32 – 200	2,5	45	36	1	4	185
EM – A/32 – 200	4,2	42	54	1,3		
ET – A/32 – 200	5,5	36	53	2,4		
E/40 – 125	5,5	22	58	2	3	140
EM/40 – 125	8,5	20	72	2,5		
ET/40 – 125	11,7	17	69	3,6		
E – A/40 – 125	5	19,5	56	1,8	3	132
EM – A/40 – 125	8,5	17	68	2,4		
ET – A/40 – 125	11	14	66	3,5		
E – B/40 – 125	5	15	52	1,7	2,2	122
EM – B/40 – 125	8,3	13	63	2,3		
ET – B/40 – 125	11,1	10	60	3,3		
E/40 – 160	5,5	34	51	2	5,5	166
EM/40 – 160	8,8	32	65	2,5		
ET/40 – 160	11,7	27	64	3,4		
E – A/40 – 160	5,3	28	47	1,9	5,5	156
EM – A/40 – 160	8,6	26	61	2,4		
ET – A/40 – 160	11,4	21	60	3,3		
E/40 – 200	5,5	53	47	2,2	11	202
EM/40 – 200	8,8	50	63	2,6		
ET/40 – 200	11,7	44	61	3,6		
E – A/40 – 200	5,3	44	44	2,1	7,5	182
EM – A/40 – 200	8,6	41	61	2,5		
ET – A/40 – 200	11,4	33	58	3,5		
E/40 – 250	5,5	86	41	2	18,5	255
EM/40 – 250	8,8	80	55	2,4		
ET/40 – 250	11,7	76	69	3,5		
E – A/40 – 250	5,3	76	39	1,9	15	242
EM – A/40 – 250	8,6	70	54	2,3		
ET – A/40 – 250	11,4	60	53	3,3		
E – B/40 – 250	5	67	38	1,8	15	228
EM – B/40 – 250	8,3	60	53	2,2		
ET – B/40 – 250	11,1	50	52	3,2		
E/50 – 125	11,1	23,5	68	2,5	5,5	142
EM/50 – 125	16,7	20	76	3		
ET/50 – 125	20,6	16	72	3,8		
E – A/50 – 125	10	20,5	69	2,3	4	135
EM – A/50 – 125	15,6	17,5	75	2,8		
ET – A/50 – 125	18,9	14	69	3,5		
E – B/50 – 125	8,9	17,5	66	2,3	3	124
EM – B/50 – 125	13,9	15	73	2,6		
ET – B/50 – 125	17,2	11	65	3,3		
E/50 – 160	11,1	36	63	2,5	11	178
EM/50 – 160	16,5	32	75	3		
ET/50 – 160	20,6	27	73	3,9		
E – A/50 – 160	10	30	60	2,3	7,5	164
EM – A/50 – 160	15,5	26	71	2,8		
ET – A/50 – 160	19	21,5	69	3,5		
E/50 – 200	11	54	59	2,5	15	200
EM/50 – 200	16,5	50	70	3		
ET/50 – 200	20,5	45	68	3,5		
E – A/50 – 200	10	43	55	2,4	11	180
EM – A/50 – 200	15,5	39	66	2,9		
ET – A/50 – 200	19	35	65	3,3		
E/50 – 250	11	86	49	2,4	30	260
EM/50 – 250	16,5	80	62	3,2		
ET/50 – 250	20,5	71	59	4,2		

n=2900min <sup>-1</sup>						
Насос типа Помпа тип Pump type	Q l/s	H m	η %	NPSH m	P kW	D <sub>2</sub> mm
E – A/50 – 250	10	76	48	2,2	22	240
EM – A/50 – 250	15,5	70	61	3		
ET – A/50 – 250	18,5	62	58	3,6		
E – B/50 – 250	9	65	47	2	18,5	225
EM – B/50 – 250	13,5	60	59	2,8		
ET – B/50 – 250	17	53	57	3,4		
E/65 – 125	18	23	69	3	7,5	144
EM/65 – 125	27,5	20	80	3,5		
ET/65 – 125	34,5	15,5	76	4,3		
E – A/65 – 125	17	20	64	3	7,5	136
EM – A/65 – 125	26	17,5	76	3,4		
ET – A/65 – 125	33	12,5	70	4,2		
E – B/65 – 125	15,5	16	59	3	5,5	125
EM – B/65 – 125	25	12,5	71	3,3		
ET – B/65 – 125	32	9	64	4		
E/65 – 160	18	36	68	3	15	172
EM/65 – 160	27,5	32	77	3,5		
ET/65 – 160	34,5	26	74	4		
E – A/65 – 160	17	30	67	2,9	11	160
EM – A/65 – 160	26	26	76	3,4		
ET – A/65 – 160	33	20	71	3,9		
E/65 – 200	18	56	70	3	22	215
EM/65 – 200	27,5	50	76	3,5		
ET/65 – 200	34,5	42	71	4,5		
E – A/65 – 200	17	46	69	2,9	18,5	195
EM – A/65 – 200	26	40,5	73	3,4		
ET – A/65 – 200	33	32	66	4,4		
E/65 – 250	18	83	58	3	45	250
EM/65 – 250	27,5	80	72	3,5		
ET/65 – 250	34,5	75	69	4,5		
E – A/65 – 250	17	73	56	2,9	37	235
EM – A/65 – 250	26	70	69	3,4		
ET – A/65 – 250	33	65	67	4,3		
E – B/65 – 250	15,5	63	55	2,7	30	220
EM – B/65 – 250	25	59	67	3,2		
ET – B/65 – 250	32	55	65	4,1		
E/80 – 160	30,5	36	69	2,5	22	175
EM/80 – 160	44	32	82	3		
ET/80 – 160	55,5	26	78	3,5		
E – A/80 – 160	29	30	66	2,5	15	160
EM – A/80 – 160	43	26	80	2,9		
ET – A/80 – 160	54	19	72	3,4		
E/80 – 200	30,5	55	66	3	37	215
EM/80 – 200	44	50	79	3,5		
ET/80 – 200	55,5	44	77	4		
E – A/80 – 200	29	44	66	3	30	200
EM – A/80 – 200	43	40	77	3,4		
ET – A/80 – 200	54	33	75	3,9		
E/80 – 250	30,5	85	67	3	55	258
EM/80 – 250	44	80	76	4		
ET/80 – 250	55,5	70	75	5		
E – A/80 – 250	29	74	67	3	55	240
EM – A/80 – 250	43	68	75	3,8		
ET – A/80 – 250	54	60	74	4,8		
E – B/80 – 250	27,5	65	67	2,9	45	230
EM – B/80 – 250	41,5	60	74	3,7		
ET – B/80 – 250	52,5	52	73	4,6		
E/100 – 200	50	54	75	4,5	55	218
EM/100 – 200	69	50	80	5		
ET/100 – 200	89	38	72	8		
E – A/100 – 200	47	46	73	4,3	45	200
EM – A/100 – 200	66,5	40	78	4,8		
ET – A/100 – 200	84,5	28	69	7,4		
E/100 – 250	50	86	68	4,5	90	270
EM/100 – 250	69	80	79	5		
ET/100 – 250	89	68	74	7,6		
E – A/100 – 250	47	77	68	4,4	75	255
EM – A/100 – 250	66,5	70	77	4,7		
ET – A/100 – 250	84,5	59	72	7,4		
E – B/100 – 250	44,5	65	68	4,1	55	235
EM – B/100 – 250	61	59	75	4,4		
ET – B/100 – 250	79	46	70	7,2		

**ХАРАКТЕРИСТИКИ НАСОСА**

**ХАРАКТЕРНИ КРИВИ**

**PERFORMANCE CURVES**

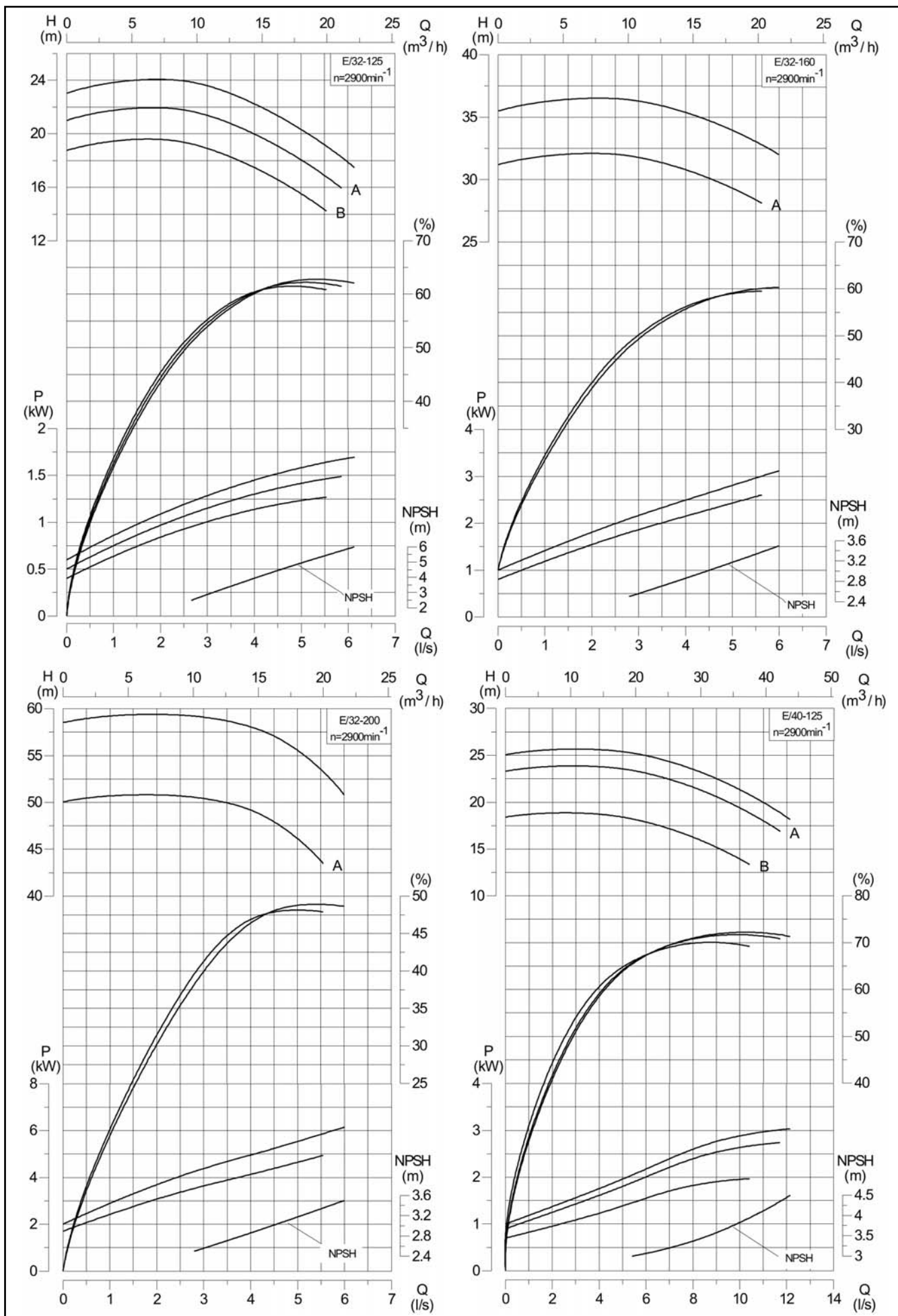

### ХАРАКТЕРИСТИКИ НАСОСА

### ХАРАКТЕРНИ КРИВИ

### PERFORMANCE CURVES

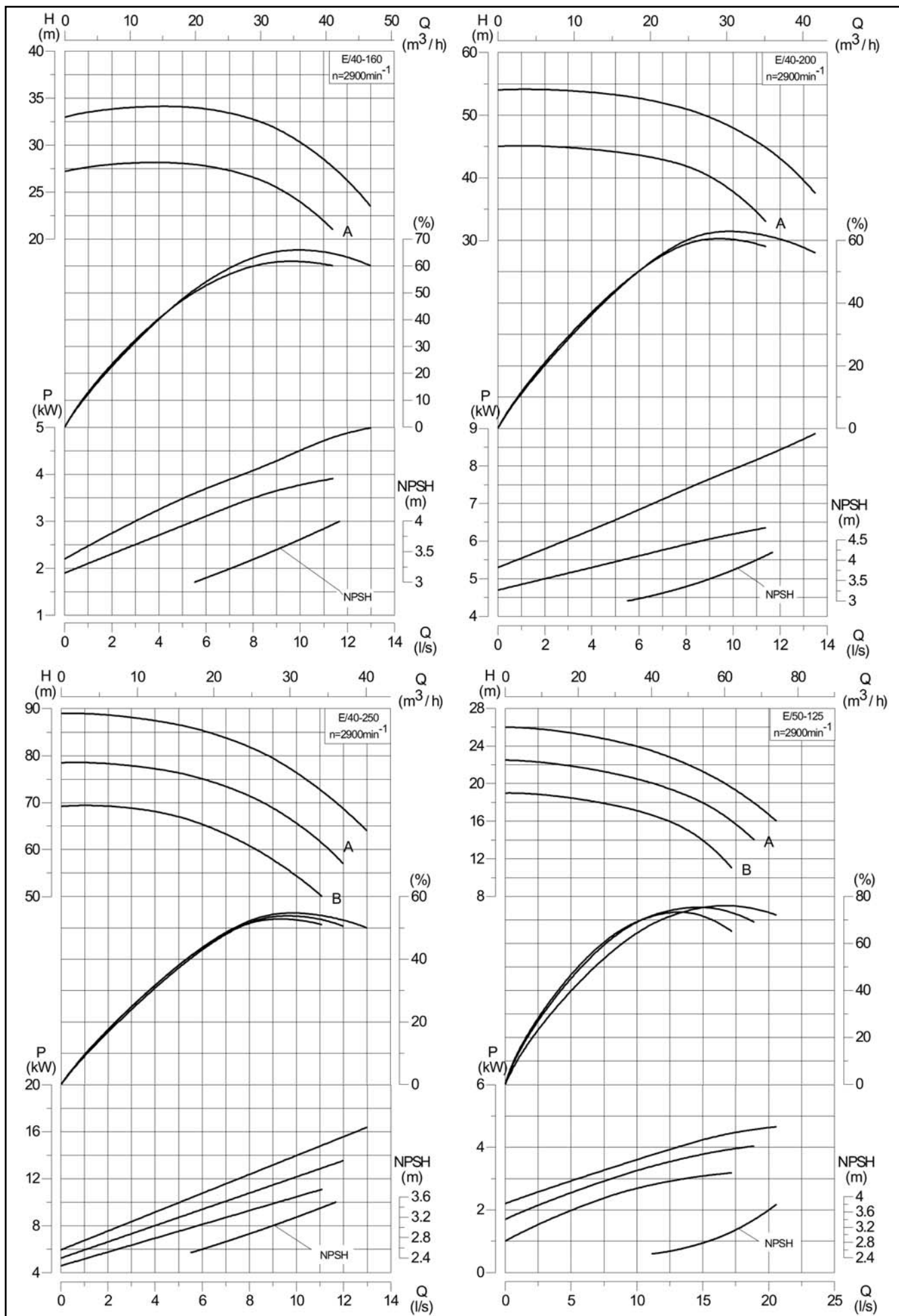

### ХАРАКТЕРИСТИКИ НАСОСА

### ХАРАКТЕРНИ КРИВИ

### PERFORMANCE CURVES

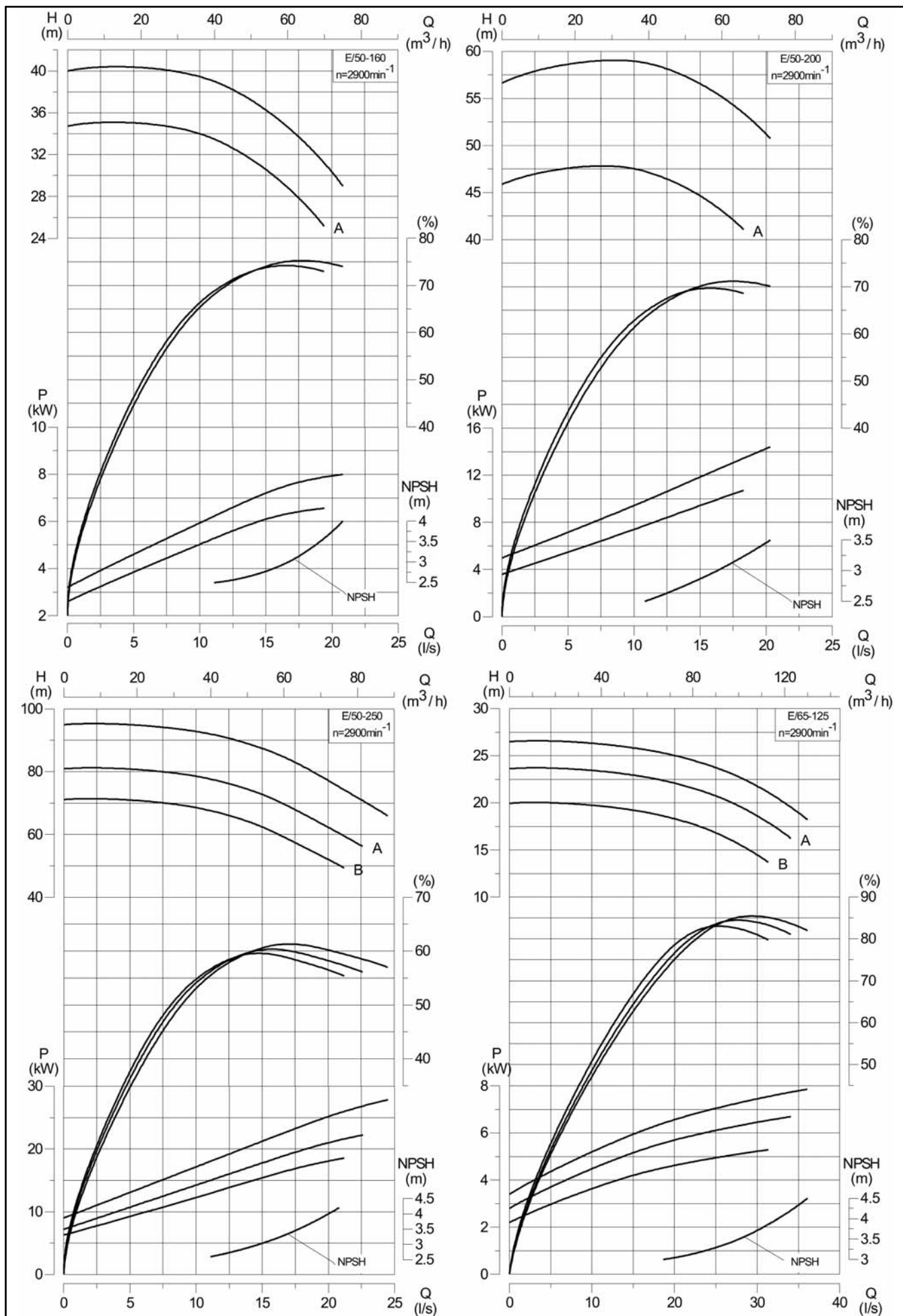

### ХАРАКТЕРИСТИКИ НАСОСА

### ХАРАКТЕРНИ КРИВИ

### PERFORMANCE CURVES

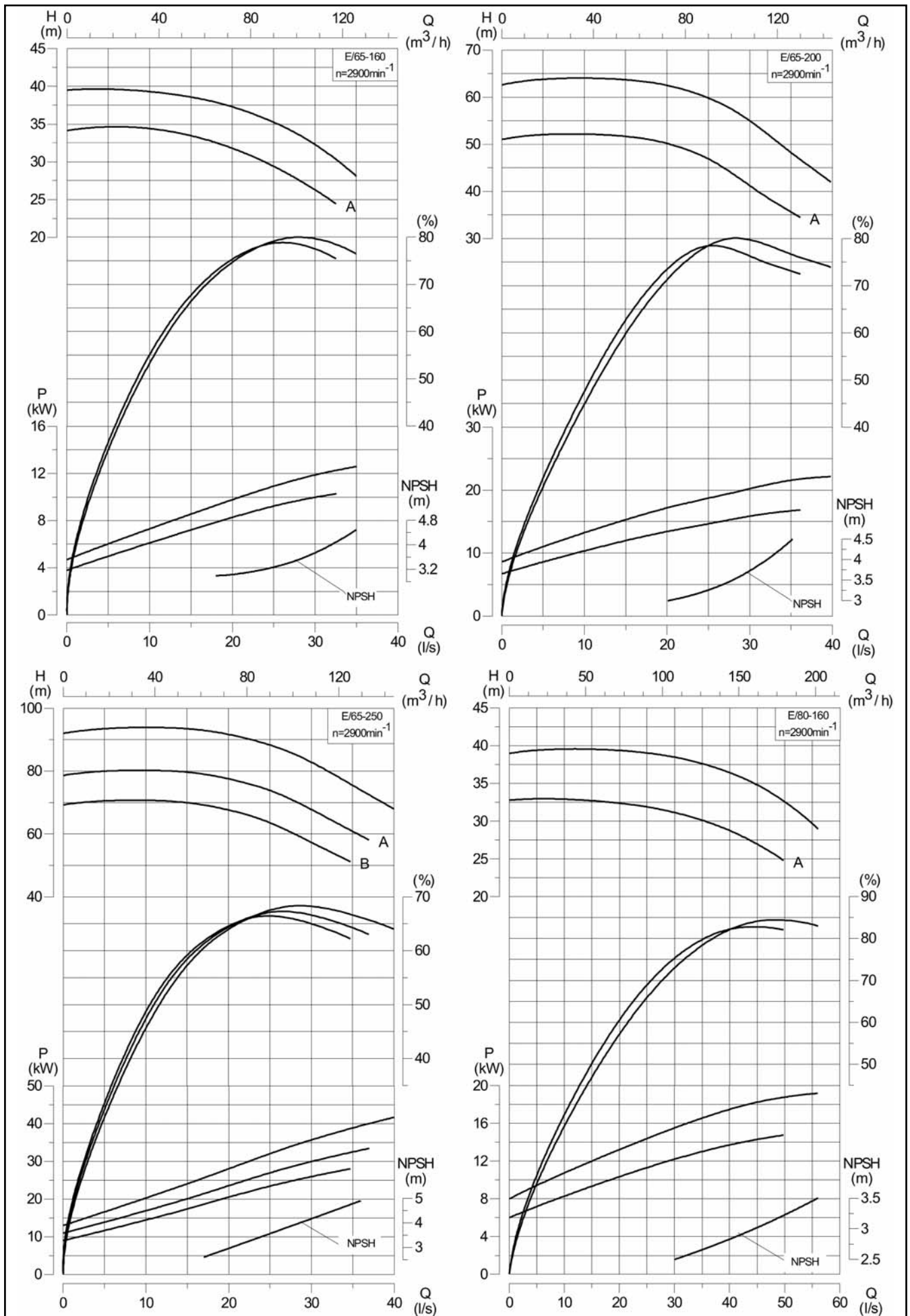

### ХАРАКТЕРИСТИКИ НАСОСА

### ХАРАКТЕРНИ КРИВИ

### PERFORMANCE CURVES

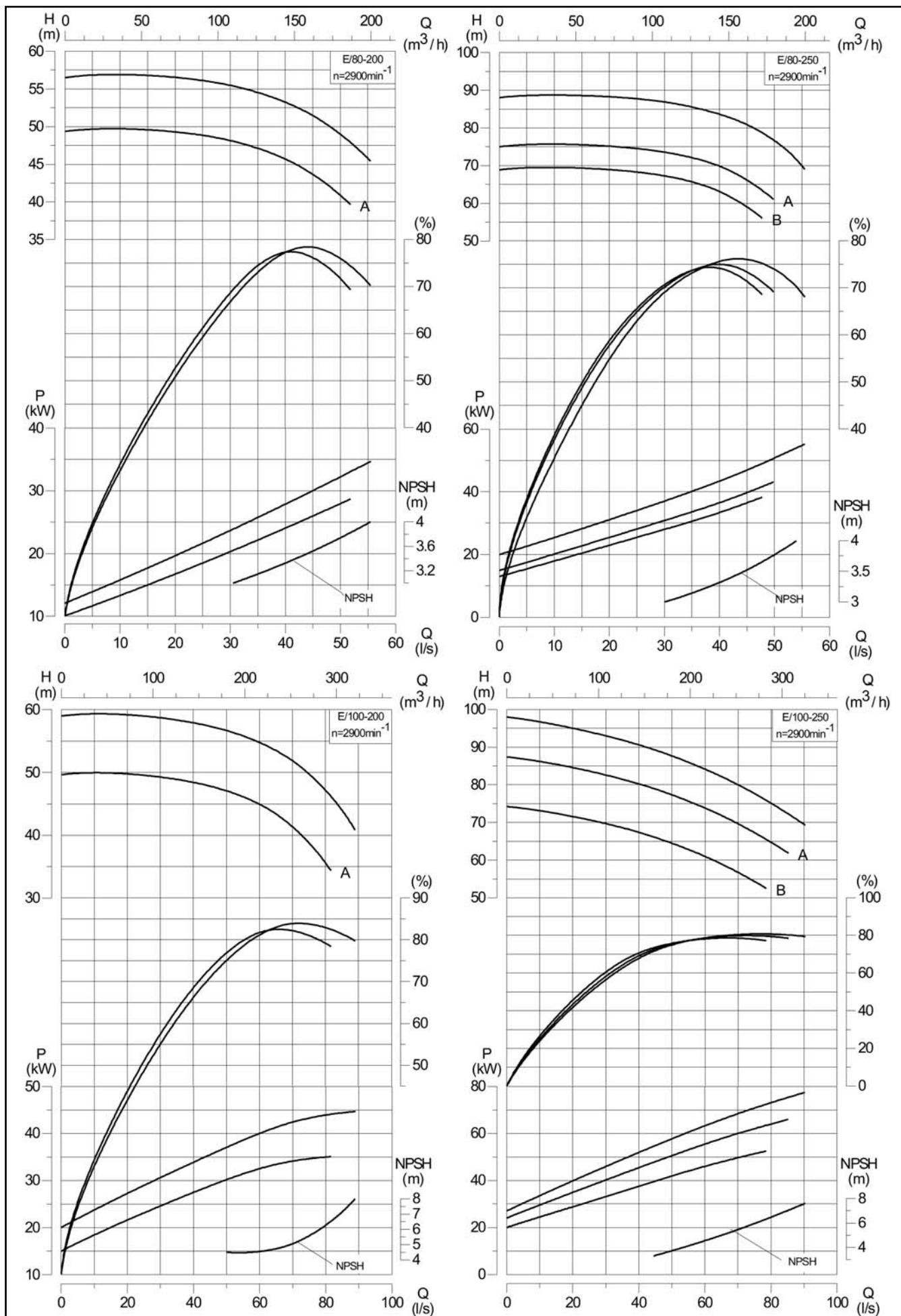

**ТЕХНИЧЕСКИЕ ДАННЫЕ**
**ТЕХНИЧЕСКИ ПАРАМЕТРИ**
**TECHNICAL PARAMETERS**

n=1450min <sup>-1</sup>						
Насос типа Помпа тип Pump type	Q l/s	H m	η %	NPSH m	P kW	D <sub>2</sub> mm
E/32 – 125 ET/32 – 125	1,4 2,2 2,9	5,5 5 4	44 57 54	0,9 1,3 2,5	0,25	133
E – A/32 – 125 ET – A/32 – 125	1,2 2,1 2,7	4,5 4 3	39 54 52	0,8 1,2 2,4	0,25	127
E/32 – 160 ET/32 – 160	1,4 2,2 2,9	8,5 8 6,5	41 52 48	0,5 0,8 1,8	0,55	162
E – A/32 – 160 ET – A/32 – 160	1,2 2,1 2,7	7 6 5	38 48 44	0,4 0,7 1,7	0,37	150
E/32 – 200 ET/32 – 200	1,4 2,2 2,9	13 12,5 11	37 48 47	0,5 0,7 1,5	0,75	200
E – A/32 – 200 ET – A/32 – 200	1,2 2,1 2,7	11 10,5 8	34 47 46	0,4 0,6 1,4	0,55	185
E/40 – 125 ET/40 – 125	2,7 4,4 5,8	5 5 4	53 67 64	0,7 1 1,8	0,55	140
E – A/40 – 125 ET – A/40 – 125	2,6 4,3 5,7	4,5 4 3	51 63 61	0,6 0,9 1,7	0,37	132
E/40 – 160 ET/40 – 160	2,7 4,4 5,8	8,5 8 6,5	45 59 58	0,8 1,1 1,8	0,75	166
E – A/40 – 160 ET – A/40 – 160	2,6 4,3 5,7	7 6,5 5	42 55 54	0,8 1 1,7	0,55	156
E/40 – 200 ET/40 – 200	2,7 4,4 5,8	13,5 12,5 11	43 59 58	0,7 1,1 1,9	1,5	202
E – A/40 – 200 ET – A/40 – 200	2,6 4,3 5,7	11 10 8	40 56 52	0,7 1,1 1,8	1,1	182
E/40 – 250 ET/40 – 250	2,7 4,3 5,8	21,5 20 17	36 50 49	0,7 1 1,7	3	255
E – A/40 – 250 ET – A/40 – 250	2,6 4,3 5,7	19 17,5 15	34 49 48	0,7 1 1,6	2,2	242
E – B/40 – 250 ET – B/40 – 250	2,5 4,1 5,5	16,5 15 12,5	33 48 47	0,6 0,9 1,5	1,5	228
E/50 – 125 ET/50 – 125	5,5 8,3 10,3	5,5 5 4	65 73 69	1,2 1,4 2,1	0,75	142
E – A/50 – 125 ET – A/50 – 125	5 7,8 9,4	5 4 3,5	66 72 66	1 1,3 2	0,55	135
E/50 – 160 ET/50 – 160	5,5 8,3 10,3	9 8 6,5	60 72 70	1,1 1,5 2,1	1,1	178
E – A/50 – 160 ET – A/50 – 160	5 7,8 9,4	7,5 6,5 5	57 68 64	0,9 1,3 1,9	0,75	164
E/50 – 200 ET/50 – 200	5,5 8,3 10,3	13,5 12,5 11	56 67 65	0,9 1,3 2,1	2,2	200
E – A/50 – 200 ET – A/50 – 200	5 7,8 9,4	10,7 9,7 8,7	52 63 62	0,8 1,1 2,3	1,5	180
E/50 – 250 ET/50 – 250	5,5 8,3 10,3	21 20 17,5	45 58 55	0,9 1,3 2,5	4	260
E – A/50 – 250 ET – A/50 – 250	5 7,8 9,4	19 17,5 15,5	44 57 54	0,8 1,1 2,3	3	240
E – B/50 – 250 ET – B/50 – 250	4,4 6,9 8,6	16 15 13	43 55 53	0,6 0,9 1,4	2,2	225
E/65 – 125 ET/65 – 125	9 13,9 17,3	5,5 5 3,5	67 78 74	1,1 1,6 2,4	1,1	144
E – A/65 – 125 ET – A/65 – 125	8,5 13,2 16,6	5 4 3	62 74 68	1 1,5 2,2	1,1	136
E/65 – 160 ET/65 – 160	9 13,9 17,3	9 8 6,5	66 74 71	1,2 1,6 2,6	2,2	172
E – A/65 – 160 ET – A/65 – 160	8,5 13,2 16,6	7,5 6,5 5	65 73 68	1,1 1,5 2,4	1,5	160

n=1450min <sup>-1</sup>						
Насос типа Помпа тип Pump type	Q l/s	H m	η %	NPSH m	P kW	D <sub>2</sub> mm
E/65 – 200 ET/65 – 200	9 14 17	14 12,5 10,5	66 73 67	1,3 1,6 2,6	3	215
E – A/65 – 200 ET – A/65 – 200	8,5 13 16,5	11,5 10 8	64 68 62	1,2 1,5 2,4	2,2	195
E/65 – 250 ET/65 – 250	9 14 17	20,5 20 18,5	59 69 67	1,3 1,6 2,7	5,5	250
E – A/65 – 250 ET – A/65 – 250	8,5 13 16,5	18 17,5 16	57 67 66	1,1 1,5 2,6	5,5	235
E – B/65 – 250 ET – B/65 – 250	7,5 12,5 16	15,5 14,5 13,5	56 65 64	1 1,4 2,5	4	220
E/80 – 160 ET/80 – 160	15 22 27,5	9 8 6,5	67 80 76	1,6 2 3,1	3	175
E – A/80 – 160 ET – A/80 – 160	14,5 21,5 27	7,5 6,5 4,7	62 75 66	1,7 1,9 3	2,2	160
E/80 – 200 ET/80 – 200	15 22 27,5	13,5 12,5 11	65 78 76	1,5 2 3,4	4	215
E – A/80 – 200 ET – A/80 – 200	14,5 21,5 27	11 10 8	65 76 72	1,4 1,9 3,3	3	200
E/80 – 250 ET/80 – 250	15 22 27,5	21 20 17,5	66 73 72	1,6 2 3,6	7,5	285
E – A/80 – 250 ET – A/80 – 250	14,5 21,5 27	18,5 17 15	66 72 71	1,5 1,9 3,5	7,5	240
E – B/80 – 250 ET – B/80 – 250	13,5 20,5 26	16 15 13	66 71 70	1,4 1,8 3,4	5,5	240
E/100 – 200 ET/100 – 200	25 34,5 44,5	13,5 12,5 9,5	73 78 70	1,6 2,3 3,7	7,5	218
E – A/100 – 200 ET – A/100 – 200	23,5 33 42	11,5 10 7	71 76 65	1,4 2,2 3,6	7,5	200
E/100 – 250 ET/100 – 250	25 34,5 44,5	21,5 20 17	67 78 73	1,8 2,3 3,8	11	270
E – A/100 – 250 ET – A/100 – 250	23,5 33 42	19 17,5 14,5	68 76 71	1,7 2,2 3,7	11	255
E – B/100 – 250 ET – B/100 – 250	22 30,5 39,5	16 14,5 11,5	67 74 68	1,6 2,1 3,6	7,5	235
E/125 – 315 ET/125 – 315	50 69 89	34 32 28	68 78 77	2,1 2,6 3,5	37	343
E – A/125 – 315 ET – A/125 – 315	47 66,5 84,5	28 26 22	72 77 74	2 2,5 3,4	30	310
E/150 – 250 ET/150 – 250	80,5 111 136	22 20 17	74 81 79	2,7 3 3,8	37	283
E – A/150 – 250 ET – A/150 – 250	75 105,5 129	20 17,5 14	73 80 78	2,6 2,9 3,6	30	275
E – B/150 – 250 ET – B/150 – 250	69,5 100 122	18 15 12	72 79 77	2,4 2,7 3,4	22	265
E/150 – 315 ET/150 – 315	80 111 136	34 32 29	71 83 82	2,5 3 3,8	55	335
E – A/150 – 315 ET – A/150 – 315	75 105,5 129	28 26 22	73 82 80	2,4 2,9 3,6	45	315
E/150 – 400 ET/150 – 400	80,5 111 136	54 50 45	71 80 78	2,7 3 4	90	410
E – A/150 – 400 ET – A/150 – 400	75 105,5 129	49 45 40	70 78 76	2,5 2,8 3,8	75	395
E – B/150 – 400 ET – B/150 – 400	69,5 100 122	44 40 35	69 76 74	2,4 2,7 3,7	75	375

### ХАРАКТЕРИСТИКИ НАСОСА

### ХАРАКТЕРНИ КРИВИ

### PERFORMANCE CURVES

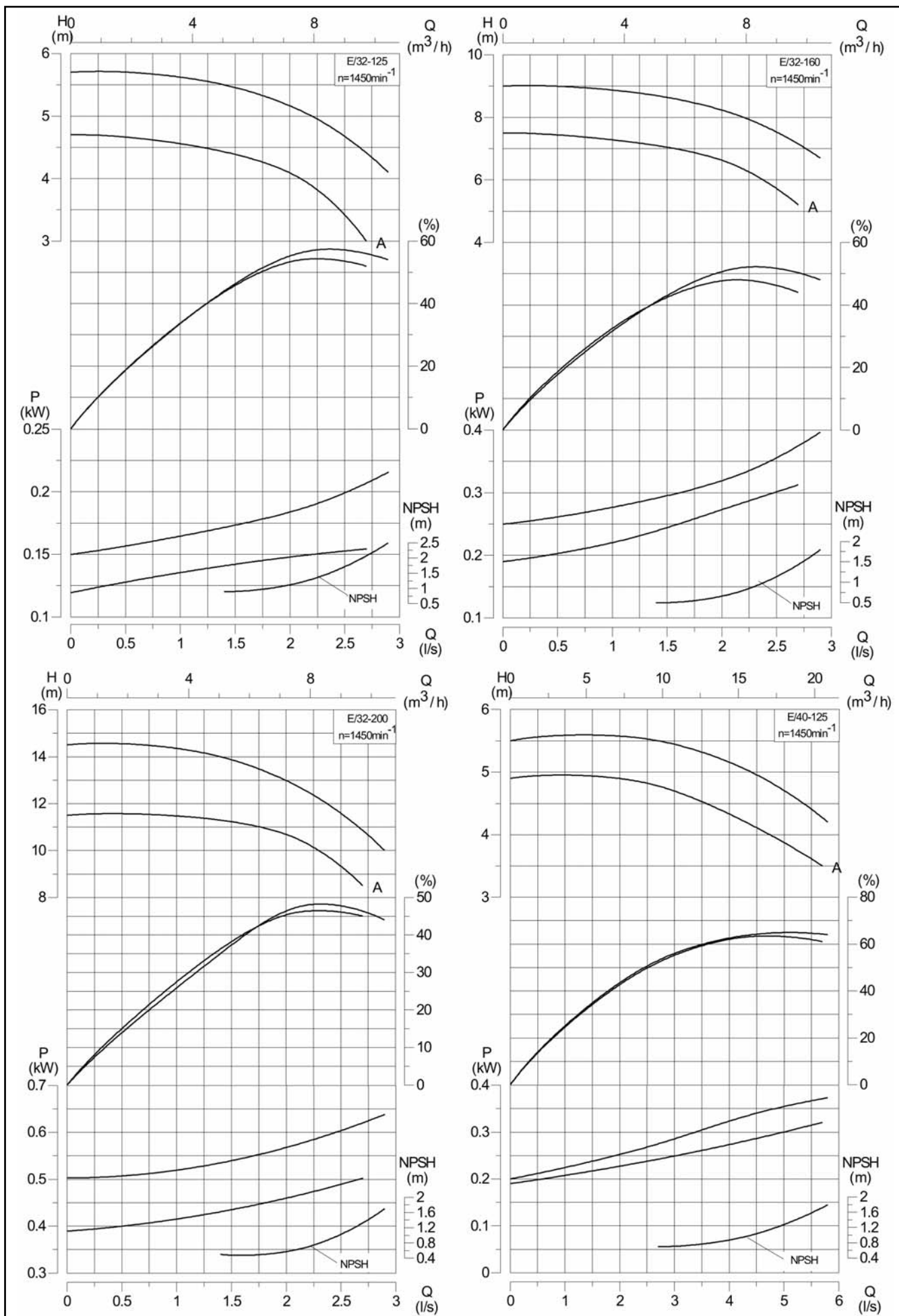



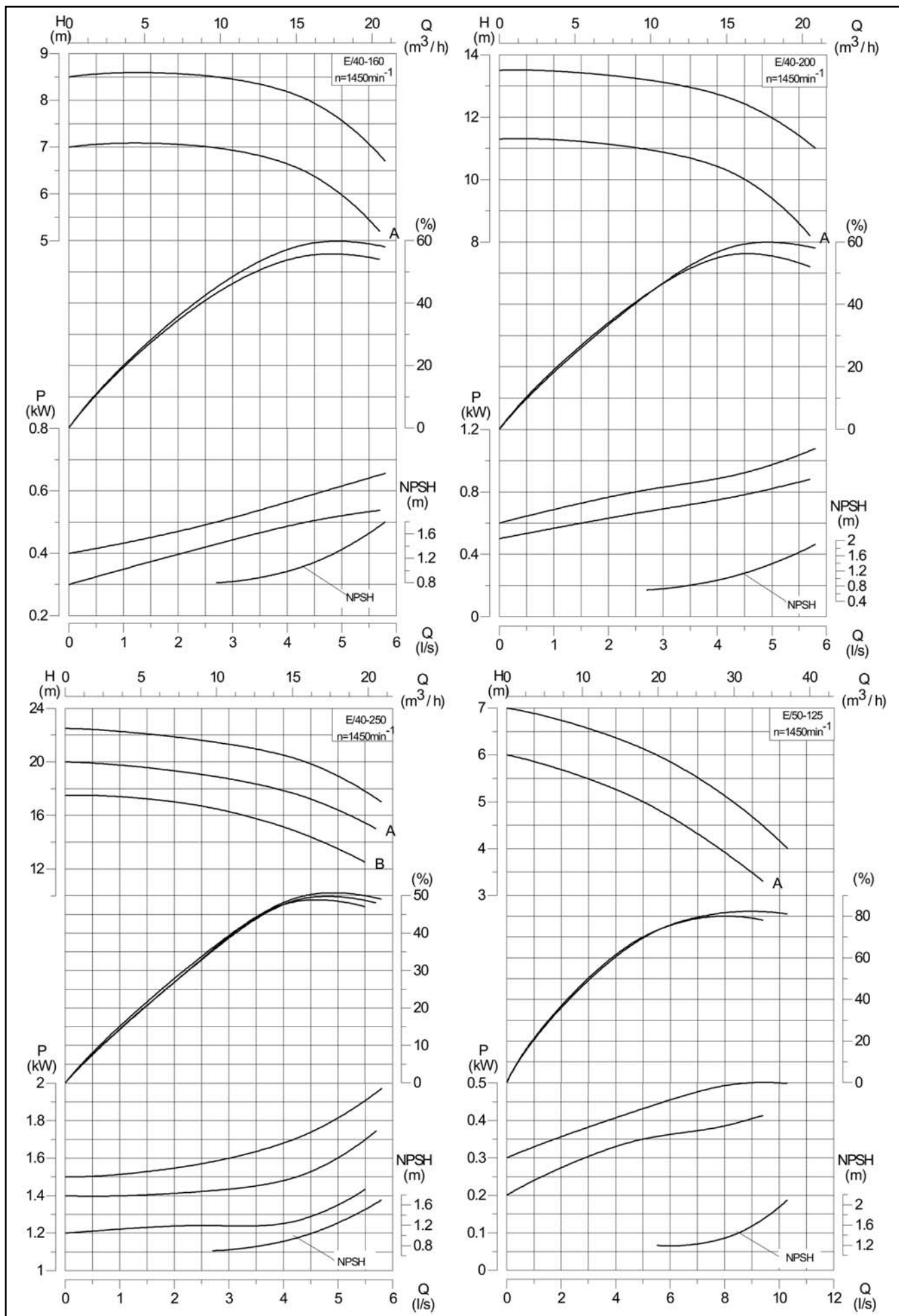

### ХАРАКТЕРИСТИКИ НАСОСА

### ХАРАКТЕРНИ КРИВИ

### PERFORMANCE CURVES

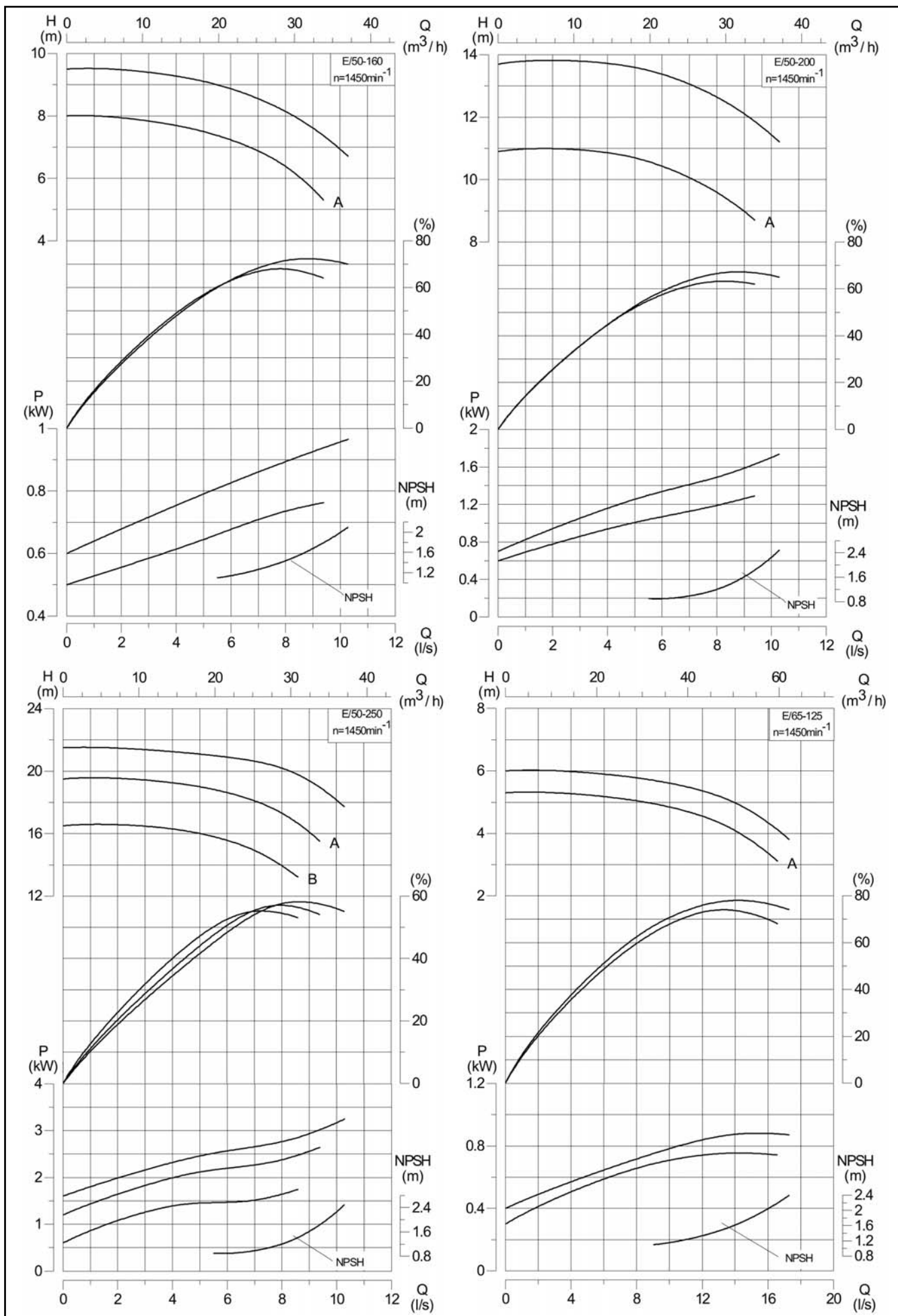

### ХАРАКТЕРИСТИКИ НАСОСА

### ХАРАКТЕРНИ КРИВИ

### PERFORMANCE CURVES

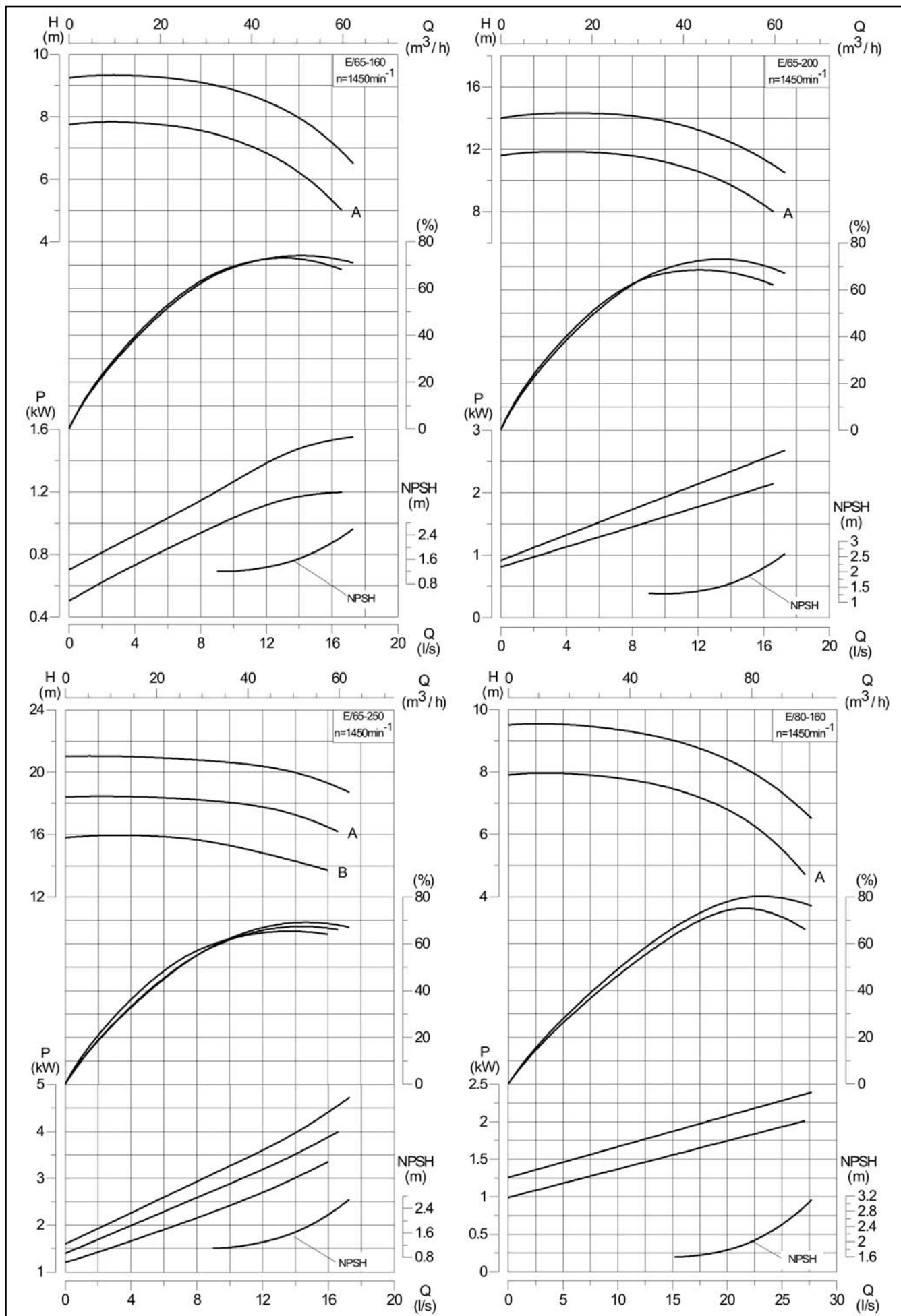

### ХАРАКТЕРИСТИКИ НАСОСА

### ХАРАКТЕРНИ КРИВИ

### PERFORMANCE CURVES

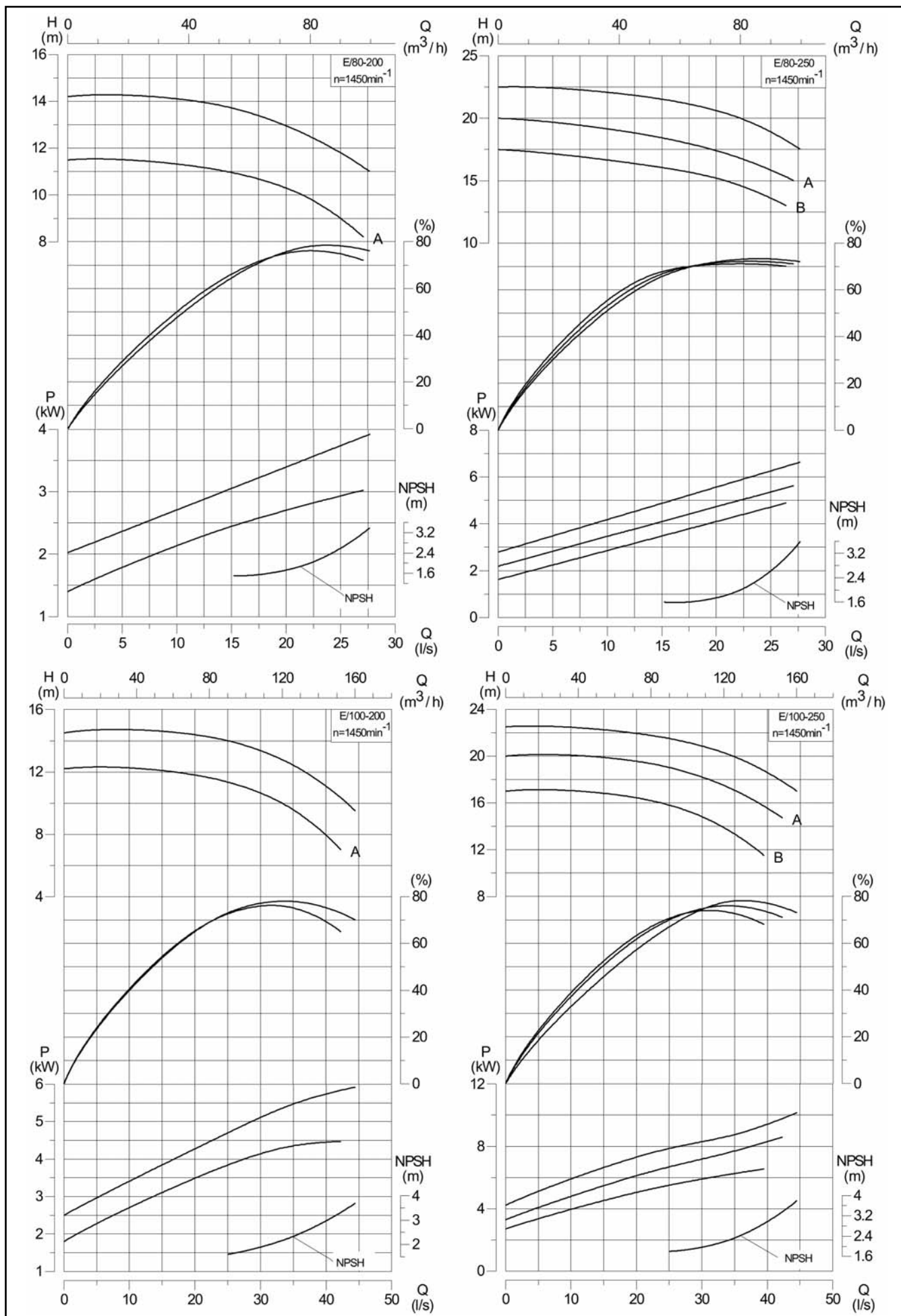

**ХАРАКТЕРИСТИКИ НАСОСА**

**ХАРАКТЕРНИ КРИВИ**

**PERFORMANCE CURVES**

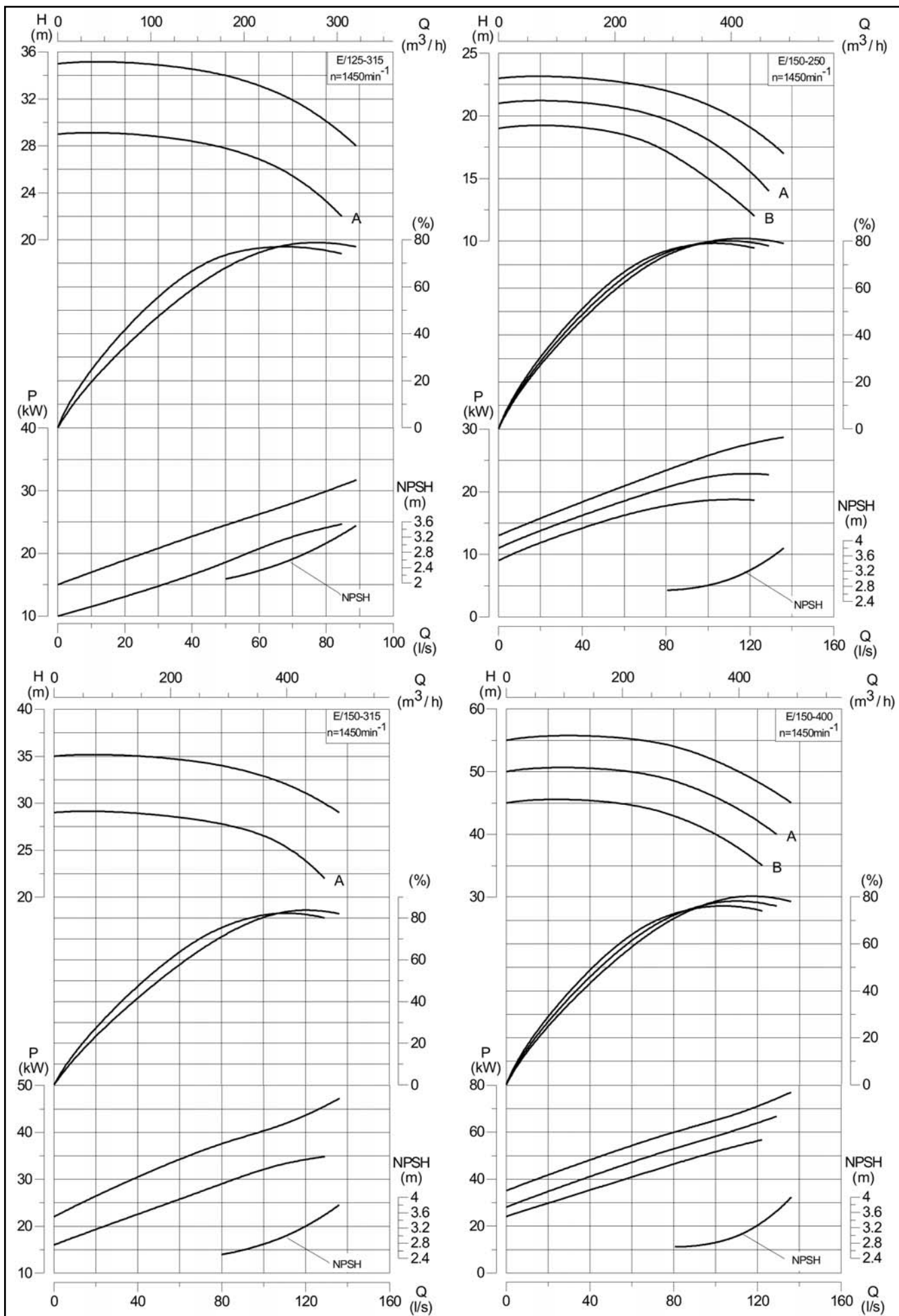

## ГАБАРИТНЫЕ И ПРИСОЕДИНИТЕЛЬНЫЕ РАЗМЕРЫ НАСОСОВ ТИПА "EM"

### ГАБАРИТНИ И ПРИСЪЕДИНИТЕЛНИ РАЗМЕРИ НА ПОМПИ ТИП "EM"

#### OVERAL AND JOINTING DIMENSIONS OF PUMPS TYPE "EM"

Насос типа Помпа тип Pump type	Эл.двигатель Ел.двигател El. motor		Размеры Размеры Dimension(mm)														Масса Маса Weight kg	
	Тип Габарит Type	P kW	Насосный агрегат Агрегат помпен Pumping unit															
			LA	LB	LC	LD	LF	HA	HB	HC	BE	BD	a	b	c	Ds		Dd
<b>n=2900min<sup>-1</sup></b>																		
EM/32 – 125	90L	2,2	469	80	100	70	240	244	112	252	140	190	14	50	12	50	32	41
EM – A/32 – 125	90S	1,5	444	80	100	70	240	244	112	252	140	190	14	50	12	50	32	37
EM – B/32 – 125	80B	1,1	398	80	100	70	240	224	112	252	140	190	14	50	12	50	32	34
EM/32 – 160	112M	4	523	80	100	70	261	282	132	292	190	240	14	50	13	50	32	58
EM – A/32 – 160	100L	3	508	80	100	70	259	272	132	292	190	240	14	50	13	50	32	49
EM/32 – 200	132S	5,5	554	80	197	140	245	313	132	312	216	270	12	54	12	50	32	88
EM – A/32 – 200	112L	4	569	80	197	140	245	262	132	312	216	270	12	54	12	50	32	73
EM/40 – 125	112M	4	523	80	100	70	261	262	112	252	160	210	14	50	12	65	40	57
EM – A/40 – 125	100L	3	508	80	100	70	259	252	112	252	160	210	14	50	12	65	40	48
EM – B/40 – 125	90L	2,2	469	80	100	70	240	244	112	252	160	210	14	50	12	65	40	42
EM/40 – 160	132S	5,5	554	80	197	140	245	313	132	282	216	270	12	54	12	65	40	83
EM – A/40 – 160	132S	5,5	602	80	197	140	245	313	132	282	216	270	12	54	12	65	40	84
EM/40 – 200	160M	11	777	100	300	254	245	410	160	340	254	310	15	60	20	65	40	116
EM – A/40 – 200	132S	7,5	622	100	197	140	245	313	132	312	216	270	12	54	12	65	40	107
EM/40 – 250	160L	18,5	794	100	300	254	262	410	160	385	254	310	15	60	20	65	40	176
EM – A/40 – 250	160M	15	794	100	300	254	262	410	160	385	254	310	15	60	20	65	40	161
EM – B/40 – 250	160M	15	794	100	300	254	262	410	160	385	254	310	15	60	20	65	40	160
EM/50 – 125	132S	5,5	622	100	197	140	245	313	132	292	216	270	12	54	12	65	50	75
EM – A/50 – 125	112M	4	523	100	100	70	261	282	132	292	190	240	14	50	14	65	50	55
EM – B/50 – 125	100L	3	508	100	100	70	259	272	132	292	190	240	14	50	14	65	50	46
EM/50 – 160	160M	11	777	100	300	254	245	410	160	244	254	310	15	60	20	65	50	111
EM – A/50 – 160	132S	7,5	622	100	197	140	245	313	132	312	216	270	12	54	12	65	50	89
EM/50 – 200	160M	15	794	100	300	254	262	410	160	360	254	310	15	60	20	65	50	153
EM – A/50 – 200	160M	11	777	100	300	254	245	410	160	360	254	310	15	60	20	65	50	118
EM/50 – 250	200L	30	888	100	360	305	276	510	200	425	318	390	19	80	25	65	50	250
EM – A/50 – 250	180M	22	875	100	320	279	276	450	180	405	279	350	15	80	21	65	50	221
EM – B/50 – 250	160L	18,5	795	100	300	254	263	410	160	385	254	310	15	60	20	65	50	290
EM/65 – 125	132S	7,5	622	100	197	140	245	313	132	312	216	270	12	54	12	80	65	87
EM – A/65 – 125	132S	7,5	622	100	197	140	245	313	132	312	216	270	12	54	12	80	65	87
EM – B/65 – 125	132S	5,5	622	100	197	140	245	313	132	312	216	270	12	54	12	80	65	86
EM/65 – 160	160M	15	794	100	300	254	262	410	160	360	254	310	15	60	20	80	65	147
EM – A/65 – 160	160M	11	777	100	300	254	245	410	160	360	254	310	15	60	20	80	65	112
EM/65 – 200	180M	22	875	100	320	279	276	450	180	405	279	350	15	80	21	80	65	192
EM – A/65 – 200	160L	18,5	794	100	300	254	262	410	160	385	254	310	15	60	20	80	65	159
EM/80 – 160	180M	22	870	125	320	279	276	450	180	405	279	350	15	80	21	100	80	224
EM – A/80 – 160	160M	15	809	125	300	254	262	410	160	385	254	310	15	60	20	100	80	171

Масса насосного агрегата относится к насосу стандартного материального исполнения. Теглата на помпните агрегати се отнасят за стандартно материално изпълнение.  
Weights applicable to standard materials used.

#### Насосные агрегаты, мощностью до 4 kW

#### Помпени агрегати с мощност до 4 kW

#### Pump units with power up to 4 kW

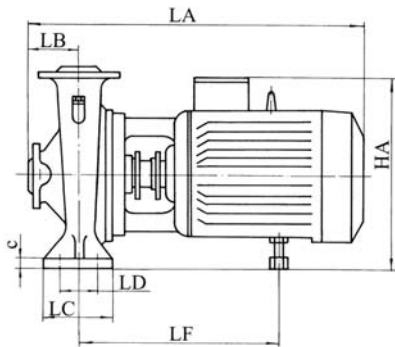

D	K	P	z	d
32	100	140	4	18
40	110	150	4	18
50	125	165	4	18
65	145	185	4	18
80	160	200	8	18
100	180	220	8	18
125	210	250	8	19
150	240	285	8	23
200	295	340	12	23

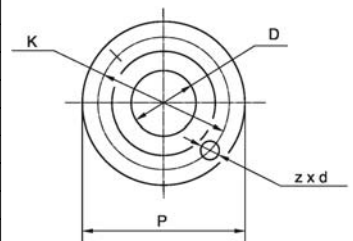

#### Насосные агрегаты, мощностью более 4 kW

#### Помпени агрегати с мощност над 4 kW

#### Pump units with power above 4 kW

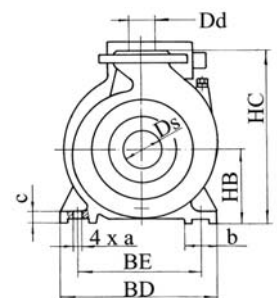
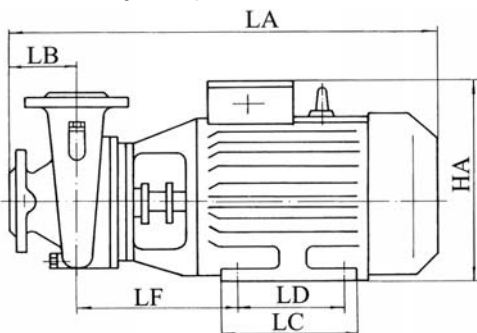

**ГАБАРИТНЫЕ И ПРИСОЕДИНИТЕЛЬНЫЕ РАЗМЕРЫ НАСОСОВ ТИПА "Е" И "ЕТ"**
**ГАБАРИТНИ И ПРИСЪЕДИНИТЕЛНИ РАЗМЕРИ НА ПОМПИ ТИП "Е" И "ЕТ"**
**OVERAL AND JOINTING DIMENSIONS OF PUMPS TYPE "E" AND "ET"**

Насос типа Помпа тип Pump type	Эл. двигатель Ел. двигател El. motor		Размеры Размеры Dimension (mm)														Масса Маса Weight kg	
	Тип Габарит Type	P kW	Насосный агрегат Агрегат помпен Pumping unit														Насос Помпа Pump	Агрегат Агрегат Unit
			LA	LB	LC	LD	LE	BA	BB	BC	HA	HB	HC	a	Ds	Dd		
<b>n=2900min<sup>-1</sup></b>																		
E/32 - 125	90L	2,2	886	80	360	100	760	174	195	235	323	191	331	14	50	32	36	78
E - A/32 - 125	90S	1,5	846	80	360	100	720	174	195	235	323	191	331	14	50	32	36	74
E - B/32 - 125	80B	1,1	812	80	360	100	686	174	195	235	325	191	315	14	50	32	36	65
E/32 - 160	112M	4	917	80	360	100	800	220	220	260	352	202	362	14	50	32	39	97
E - A/32 - 160	100L	3	917	80	360	100	792	192	235	270	322	182	326	14	50	32	39	88
E/32 - 200	132S	5,5	990	80	360	100	838	257	245	280	430	249	429	14	50	32	51	123
E - A/32 - 200	112M	4	957	80	360	100	805	257	245	280	430	249	399	14	50	32	51	100
E/40 - 125	112M	4	917	80	360	100	800	220	220	250	344	194	344	14	65	40	39	88
E - A/40 - 125	100L	3	917	80	360	100	729	192	220	250	322	182	322	14	65	40	39	79
E - B/40 - 125	90L	2,2	886	80	360	100	760	174	212	250	294	162	202	14	65	40	39	73
E/40 - 160	132S	5,5	990	80	360	100	838	257	240	280	396	215	375	14	65	40	44	114
E - A/40 - 160	132S	5,5	990	80	360	100	838	257	240	280	396	215	375	14	65	40	44	120
E/40 - 200	160M	11	1214	100	360	100	997	305	280	316	526	276	456	16	65	40	50	185
E - A/40 - 200	132S	7,5	1010	100	360	100	895	257	280	316	457	276	456	16	65	40	50	124
E/40 - 250	160L	18,5	1214	100	360	100	997	305	315	360	530	280	505	16	65	40	61	235
E - A/40 - 250	160M	15	1214	100	360	100	997	305	315	360	530	280	505	16	65	40	61	224
E - B/40 - 250	160M	15	1214	100	360	100	997	305	315	360	530	280	505	16	65	40	61	204
E/50 - 125	132S	5,5	1010	100	360	100	858	257	240	280	410	239	399	14	65	50	36	103
E - A/50 - 125	112M	4	877	100	360	100	819	220	210	250	389	239	399	14	65	50	36	98
E - B/50 - 125	100L	3	877	100	360	100	812	192	210	250	379	239	399	14	65	50	36	80
E/50 - 160	160M	11	1214	100	360	100	997	305	280	316	526	276	456	16	65	50	45	200
E - A/50 - 160	132S	7,5	1010	100	360	100	895	275	280	316	457	276	456	16	65	50	45	146
E/50 - 200	160M	15	1214	100	360	100	997	305	280	316	526	276	476	16	65	50	51	211
E - A/50 - 200	160M	11	1214	100	360	100	997	305	280	316	526	276	476	16	65	50	51	191
E/50 - 250	200L	30	1319	100	360	100	1120	390	350	400	630	320	545	16	65	50	59	409
E - A/50 - 250	180M	22	1294	100	360	100	1040	346	325	370	570	300	525	16	65	50	59	328
E - B/50 - 250	160L	18,5	1214	100	360	100	997	305	325	370	550	300	525	16	65	50	59	308
E/65 - 125	132S	7,5	1010	100	360	100	895	257	245	280	432	261	441	14	80	65	41	119
E - A/65 - 125	132S	7,5	1010	100	360	100	895	257	245	280	432	261	441	14	80	65	41	119
E - B/65 - 125	132S	5,5	1010	100	360	100	895	257	245	280	432	261	441	14	80	65	41	112
E/65 - 160	160M	15	1214	100	360	100	997	305	272	318	526	276	476	16	80	65	44	204
E - A/65 - 160	160M	11	1214	100	360	100	997	305	272	318	526	276	476	16	80	65	44	184
E/65 - 200	180M	22	1334	100	360	140	1080	346	325	370	570	300	525	16	80	65	57	247
E - A/65 - 200	160L	18,5	1254	100	360	140	1037	305	325	370	550	300	525	16	80	65	57	217
E/65 - 250	225M	45	1529	100	470	140	1294	448	430	480	700	365	615	18	80	65	45	435
E - A/65 - 250	200L	37	1469	100	470	140	1267	390	360	410	650	340	590	18	80	65	45	385
E - B/65 - 250	200L	30	1469	100	470	140	1267	390	360	410	650	340	590	18	80	65	45	385
E/80 - 160	180M	22	1359	125	360	140	1115	346	325	370	570	300	525	16	100	80	54	244
E - A/80 - 160	160M	15	1279	125	360	140	1072	305	305	350	550	300	525	16	100	80	54	204
E/80 - 200	200L	37	1494	125	470	140	1287	390	390	440	630	320	570	16	100	80	49	394
E - A/80 - 200	200L	30	1494	125	470	140	1287	390	390	440	630	320	570	16	100	80	49	374
E/80 - 250	250M	55	1639	125	470	140	1411	480	480	530	740	365	645	18	100	80	90	640
E - A/80 - 250	250M	55	1639	125	470	140	1411	480	480	530	740	365	645	18	100	80	90	640
E - B/80 - 250	225M	45	1554	125	470	140	1299	448	410	460	675	340	620	18	100	80	90	515
E/100 - 200	250M	55	1639	125	470	140	1411	480	480	530	771	396	676	18	125	100	92	542
E - A/100 - 200	225M	45	1554	125	470	140	1299	448	410	460	706	371	651	18	125	100	92	452
E/100 - 250	280M	90	1794	140	470	140	1457	535	550	600	800	400	680	18	125	100	110	670
E - A/100 - 250	280S	75	1794	140	470	140	1457	535	550	600	800	400	680	18	125	100	110	670
E - B/100 - 250	250M	55	1654	140	470	140	1416	480	500	550	720	345	628	18	125	100	110	529

Масса насосного агрегата относится к насосу стандартного материального исполнения. Теглата на помпните агрегати се отнасят за стандартно материално изпълнение.  
Weights applicable to standard materials used.

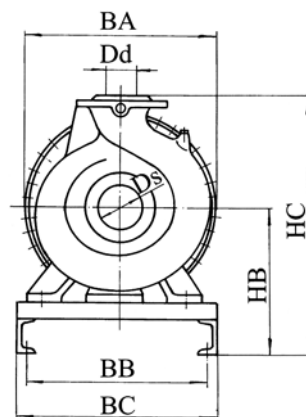
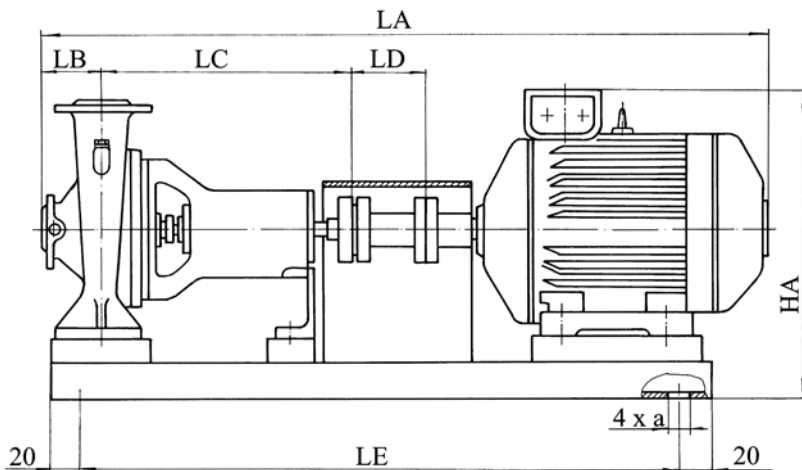

# ГАБАРИТНЫЕ И ПРИСОЕДИНИТЕЛЬНЫЕ РАЗМЕРЫ НАСОСОВ ТИПА "Е" И "ЕТ"

## ГАБАРИТНИ И ПРИСЪЕДИНИТЕЛНИ РАЗМЕРИ НА ПОМПИ ТИП "Е" И "ЕТ"

### OVERAL AND JOINTING DIMENSIONS OF PUMPS TYPE "E" AND "ET"

Насос типа Помпа тип Pump type	Эл.двигатель Ел.двигател El.motor		Размеры Размеры Dimension (mm)													Масса Маса Weight kg		
			Насосный агрегат Агрегат помпен Pumping unit															
	Тип Габарит Type	P kW	LA	LB	LC	LD	LE	BA	BB	BC	HA	HB	HC	a	Ds	Dd	Насос Помпа Pump	Агрегат Агрегат Unit
<i>n=1450min<sup>-1</sup></i>																		
E/32 - 125	71	0,25	788	80	360	100	694	140	195	235	287	191	331	14	50	32	36	60
E - A/32 - 125	71	0,25	788	80	360	100	654	140	195	235	287	191	331	14	50	32	36	60
E/32 - 160	80	0,55	786	80	360	100	720	157	220	260	326	202	362	14	50	32	39	66
E - A/32 - 160	71	0,37	788	80	360	100	687	140	235	270	278	182	326	14	50	32	39	65
E/32 - 200	80	0,75	826	80	360	100	719	157	245	280	373	249	429	14	50	32	51	75
E - A/32 - 200	80	0,55	826	80	360	100	719	157	245	280	373	249	429	14	50	32	50	72
E/40 - 125	80	0,55	786	80	360	100	720	157	220	250	318	194	344	14	65	40	39	58
E - A/40 - 125	70	0,37	788	80	360	100	624	140	220	250	278	182	322	14	65	40	38	56
E/40 - 160	80	0,75	826	80	360	100	719	157	240	280	339	215	375	14	65	40	44	82
E - A/40 - 160	80	0,55	826	80	360	100	719	157	240	280	339	215	375	14	65	40	44	80
E/40 - 200	90L	1,5	907	100	360	100	800	174	280	316	408	276	456	16	65	40	50	91
E - A/40 - 200	90S	1,1	868	100	360	100	792	174	280	316	408	276	456	16	65	40	49	84
E/40 - 250	100L	3	937	100	360	100	839	192	315	360	442	280	505	16	65	40	61	124
E - A/40 - 250	100L	2,2	937	100	360	100	839	192	315	360	442	280	505	16	65	40	60	119
E - B/40 - 250	90L	1,5	907	100	360	100	800	174	315	360	452	280	505	16	65	40	60	113
E/50 - 125	80	0,75	846	100	360	100	739	157	240	280	363	239	399	14	65	50	36	61
E - A/50 - 125	80	0,55	786	100	360	100	739	157	210	250	363	239	399	14	65	50	35	60
E/50 - 160	90S	1,1	897	100	360	100	759	174	280	316	408	276	456	16	65	50	45	106
E - A/50 - 160	80	0,75	846	100	360	100	776	157	280	316	400	276	456	16	65	50	45	97
E/50 - 200	100L	2,2	937	100	360	100	839	192	280	316	416	276	476	16	65	50	51	107
E - A/50 - 200	90L	1,5	907	100	360	100	800	174	280	316	408	276	476	16	65	50	51	100
E/50 - 250	112M	4	937	100	360	100	842	220	350	400	470	320	545	16	65	50	59	204
E - A/50 - 250	100L	3	937	100	360	100	838	192	325	370	440	300	525	16	65	50	58	187
E - B/50 - 250	100L	2,2	937	100	360	100	839	192	325	370	440	300	525	16	65	50	58	194
E/65 - 125	90S	1,1	866	100	360	100	754	174	245	280	393	261	441	14	80	65	41	79
E - A/65 - 125	90S	1,1	866	100	360	100	754	174	245	280	393	261	441	14	80	65	41	79
E/65 - 160	100L	2,2	937	100	360	100	839	192	272	318	416	276	476	16	80	65	44	100
E - A/65 - 160	90L	1,5	907	100	360	100	800	174	272	318	408	276	476	16	80	65	44	94
E/65 - 200	100L	3	977	100	360	140	878	192	325	370	440	300	525	16	80	65	57	106
E - A/65 - 200	100L	2,2	977	100	360	140	879	192	325	370	440	300	525	16	80	65	57	102
E/65 - 250	132S	5,5	1130	100	470	140	1025	257	430	480	546	365	615	18	80	65	45	178
E - A/65 - 250	132S	5,5	1160	100	470	140	1028	257	360	410	521	340	590	18	80	65	45	178
E - B/65 - 250	112M	4	1087	100	470	140	989	220	360	410	490	340	590	18	80	65	45	161
E/80 - 160	100L	3	1002	125	360	140	913	192	325	370	440	300	525	16	100	80	54	103
E - A/80 - 160	100L	2,2	1002	125	360	140	914	192	305	350	440	300	525	16	100	80	54	99
E/80 - 200	112M	4	1112	125	470	140	1009	220	390	440	470	320	570	16	100	80	49	171
E - A/80 - 200	100L	3	1112	125	470	140	1009	192	390	440	460	320	570	16	100	80	49	163
E/80 - 250	132M	7,5	1231	125	470	140	1101	257	550	600	576	395	675	18	100	80	90	212
E - A/80 - 250	132M	7,5	1231	125	470	140	1079	257	480	530	546	365	645	18	100	80	90	304
E - B/80 - 250	132S	5,5	1201	125	470	140	1101	257	410	460	521	340	620	18	100	80	89	257
E/100 - 200	132M	7,5	1231	125	470	140	1101	257	480	530	577	396	676	18	125	100	92	206
E - A/100 - 200	132M	7,5	1201	125	470	140	1101	257	410	460	552	371	651	18	125	100	92	206
E/100 - 250	160M	11	1404	140	470	140	1187	305	550	600	650	400	680	18	125	100	110	247
E - A/100 - 250	160M	11	1404	140	470	140	1187	305	550	600	650	400	680	18	125	100	110	247
E - B/100 - 250	132M	7,5	1246	140	470	140	1006	257	500	550	526	345	628	18	125	100	109	192
E/125 - 315	225S	37	1659	140	530	140	1394	448	475	520	735	400	755	18	150	125	161	526
E - A/125 - 315	200L	30	1569	140	530	140	1367	390	475	520	710	400	755	18	150	125	160	465
E/150 - 250	225S	37	1634	160	485	140	1340	448	447	520	725	390	745	18	200	150	155	585
E - A/150 - 250	200L	30	1544	160	485	140	1312	390	470	520	700	390	745	18	200	150	155	515
E - B/150 - 250	180L	22	1519	160	485	140	1236	346	470	520	660	390	745	18	200	150	154	464
E/150 - 315	250M	55	1734	160	530	140	1496	480	518	570	792	417	817	18	200	150	188	683
E - A/150 - 315	225M	45	1676	160	530	140	1414	448	518	570	752	417	817	18	200	150	187	572
E/150 - 400	280M	90	1874	160	530	140	1537	535	540	580	815	415	865	22	200	150	206	821
E - A/150 - 400	280S	75	1874	160	530	140	1537	535	540	580	815	415	865	22	200	150	205	765
E - B/150 - 400	280S	75	1874	160	530	140	1537	535	540	580	815	415	865	22	200	150	204	764

Масса насосного агрегата относится к насосу стандартного материального исполнения. Теглата на помпените агрегати се отнасят за стандартно материално изпълнение.  
Weights applicable to standard materials used.

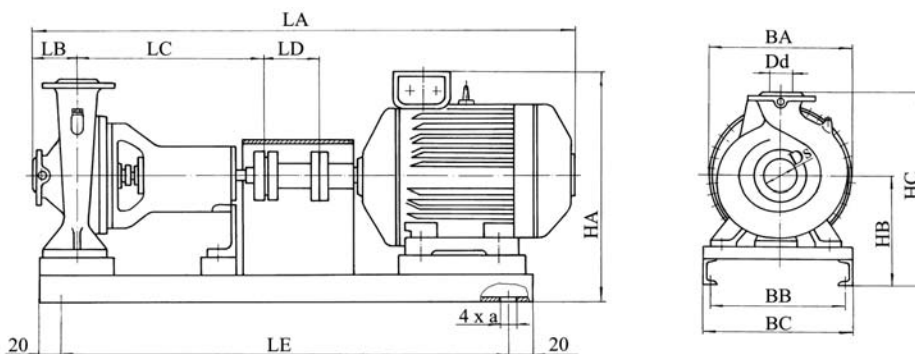



Certificate HU97/10478

The management system of

## VIPOM JSC

9, Tzar Ivan Asen II Str.  
3700 Vidin  
Bulgaria

has been assessed and certified as meeting the requirements of

## ISO 9001:2000

For the following activities

**Design and production of pumps, pumping units, pumping stations, metal casting and small hydroelectric stations.**

This certificate is valid from 7 May 2006 until 06 May 2009  
Issue 4. Date of issue 19 July 2006  
Certified since 08 August 1997

Authorised by

*P. Earl*



SGS United Kingdom Ltd. Systems & Services Certification  
Rossmore Business Park Ellesmere Port Cheshire CH65 3 EN UK  
t +44(0) 151350-6666 f +44(0) 151350-6600 www.sgs.com

Page 1 of 1



## **АО “ВИПОМ”**

**3700, Болгария, г.Видин**  
**ул. Цар Иван Асен II, №9**  
**телефон: (+359 94) 60-90-25**  
**факс: (+359 94) 60-90-21**  
**e-mail: [vipom@vipom.ru](mailto:vipom@vipom.ru)**  
**<http://vipom.ru>**

**ОТДЕЛ МАРКЕТИНГА**  
**телефон: (+359 94) 60-90-20**

**ОТДЕЛ СБЫТА**  
**телефон: (+359 94) 60-90-32**

## **ПРЕДСТАВИТЕЛЬСТВА**

### **1574, Болгария, г.София**

**ул.Теменуга, д.2А, эт.1, ап.1**  
**телефон/факс: (+3592) 971 56 70**  
**телефон: (+3592) 971 56 71**  
**e-mail: [sofia@vipom.ru](mailto:sofia@vipom.ru)**

### **119590, Россия, г.Москва**

**ул.Мосфильмовская, д.52**  
**телефон: (+7 499) 143 89 68**  
**e-mail: [m@vipom.ru](mailto:m@vipom.ru)**

### **302028, Россия, г.Орел**

**ул.Полесская, д.47**  
**телефон/факс: (+7 486 2) 45-86-56**  
**телефон/факс: (+7 486 2) 45-41-60**  
**e-mail: [rgm@rgm1.ru](mailto:rgm@rgm1.ru)**  
**<http://rgm1.ru>**

**2008**